



# Valves pour moteurs M+S

Limiteurs de débit

Distributeurs

Valves M+S

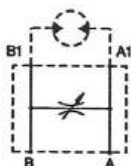
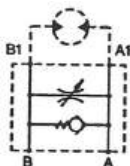
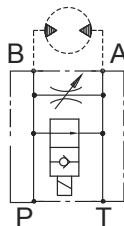
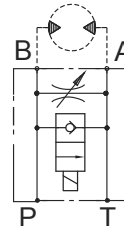
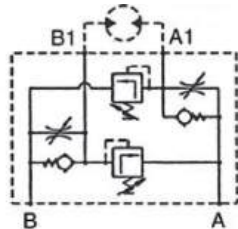
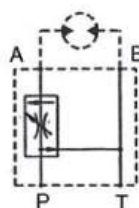
Code **01**Limiteur de débit  
bi-directionnelCode **02**Limiteur de débit  
uni-directionnelCode **03A**  
(N.O.)Limiteur de  
débit bidirectionnel  
+ EV 2/2 N.O.Code **03B**  
(N.F.)Limiteur de  
débit bidirectionnel  
+ EV 2/2 N.F.Code **04**Limiteur de débit uni-directionnel,  
double  
+ limiteur de pression doubleCode **05**Régulateur de débit  
3 voies compensé

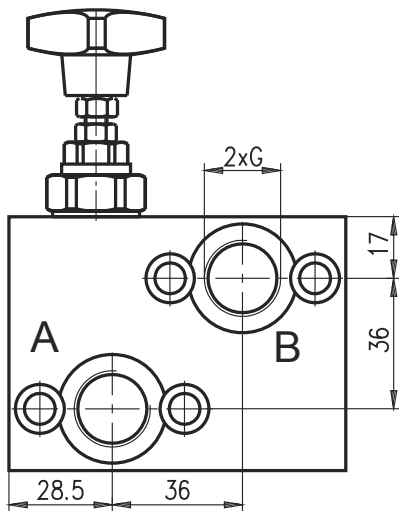
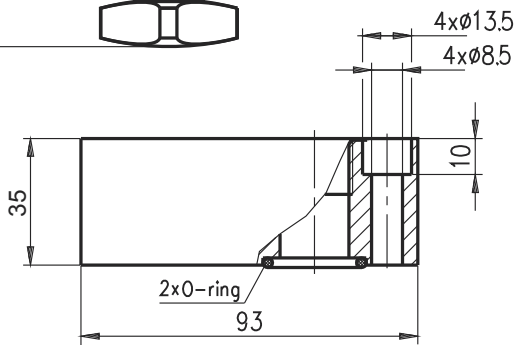
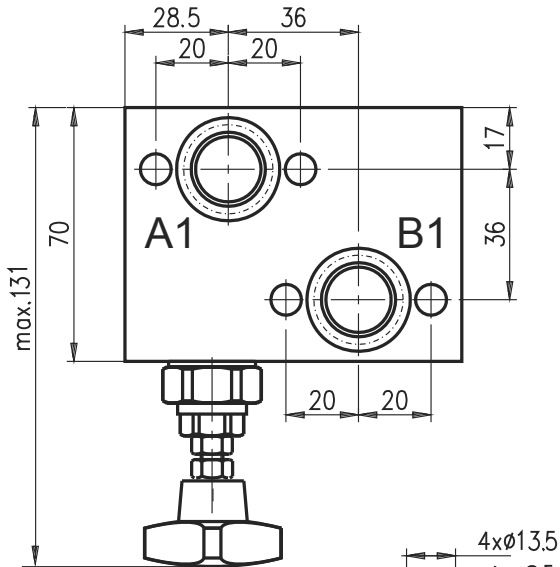
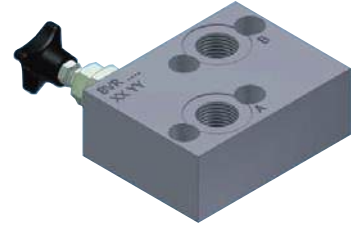

### Caractéristiques techniques

Utilisation avec moteurs gamme MP ou MR  
 Débit nominal : 60 l/min  
 Pression Maxi : 210 bar  
 O-ring : 23,6x2,65  
 Implantations en 1/2" Gaz DIN 3852  
 Existent en 7/8-14 UNF

Code	Schéma hydraulique
01	
02	

Référence	Schéma	A, B
112.120.11201	01	
112.120.11202	02	1/2" Gaz

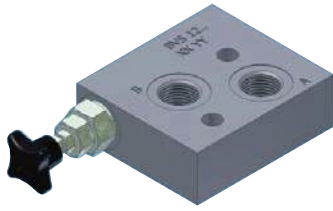

**Caractéristiques techniques**

Utilisation avec moteurs gamme MS  
 Débit nominal : 60 l/min  
 Pression Maxi : 210 bar  
 O-ring : 23,6x2,65  
 Implantations en 1/2" Gaz DIN 3852  
 Existent en 7/8-14 UNF

Code	Schéma hydraulique
<b>01</b>	
<b>02</b>	

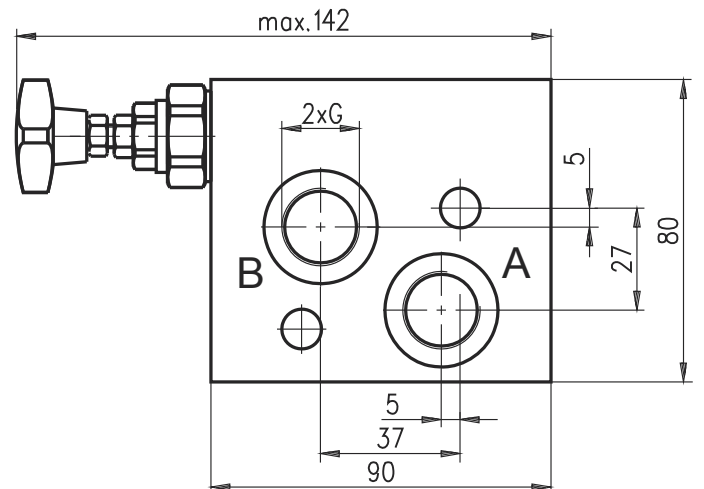
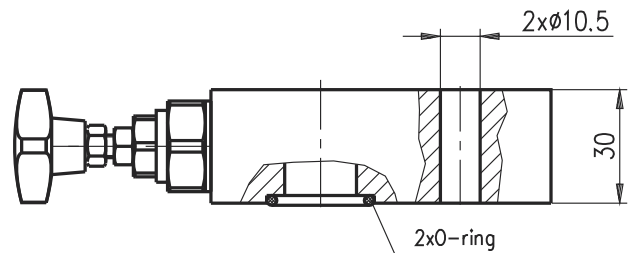
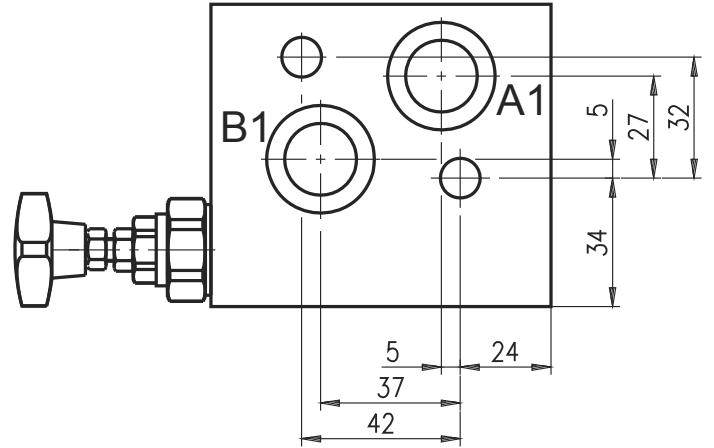

Référence	Schéma	A, B
BVS1201	01	
BVS1202	02	1/2" Gaz

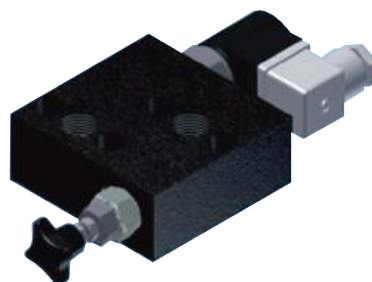
**Caractéristiques techniques**

Utilisation avec moteurs gamme MP ou MR

Débit nominal : 60 l/min

Pression Maxi : 250 bar

O-ring : 23,6x2,65

Implantations en 1/2" Gaz DIN 3852

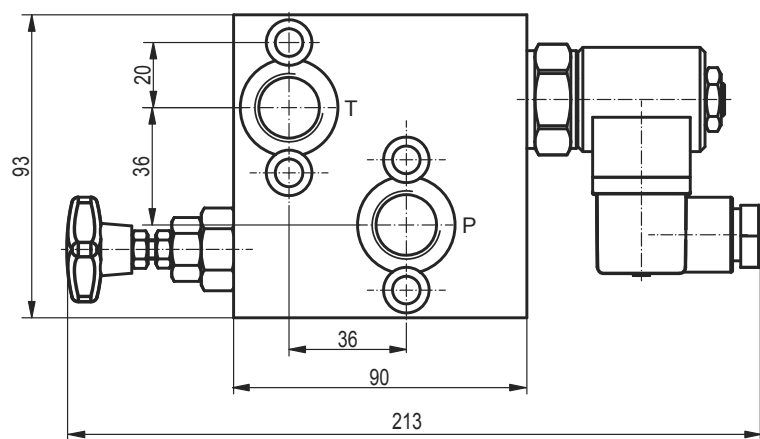
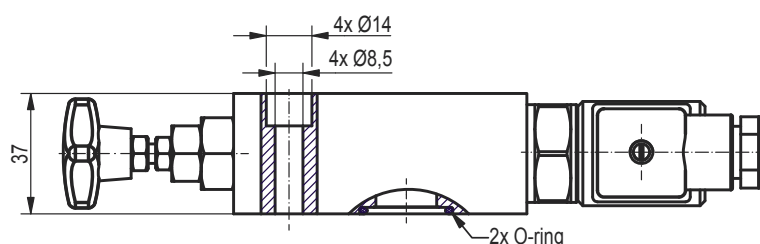
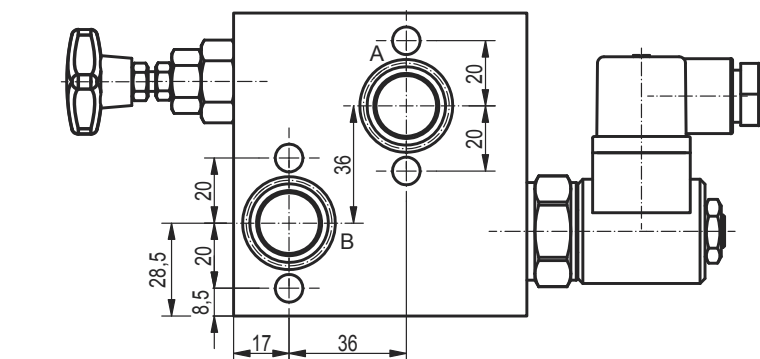

Code	Schéma hydraulique
<b>03A</b> (N.O.)	
<b>03B</b> (N.F.)	

Référence	Schéma	Tension	A, B, P, T
BVR1203A/12	03A	12V CC	1/2" Gaz
BVR1203A/24	03A	24V CC	
112.120.112031	03B	12V CC	
112.120.112032	03B	24V CC	

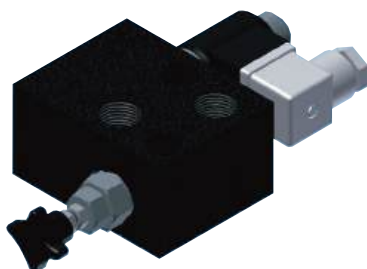

**Caractéristiques techniques**

Utilisation avec moteurs gamme MS  
 Débit nominal : 60 l/min  
 Pression Maxi : 250 bar  
 O-ring : 23,6x2,65  
 Implantations en 1/2" Gaz DIN 3852

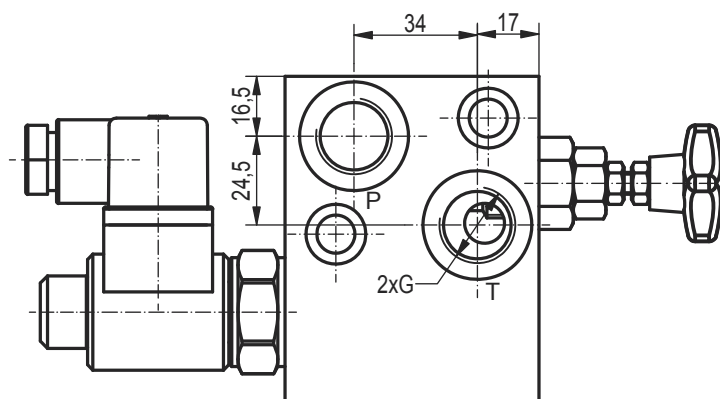
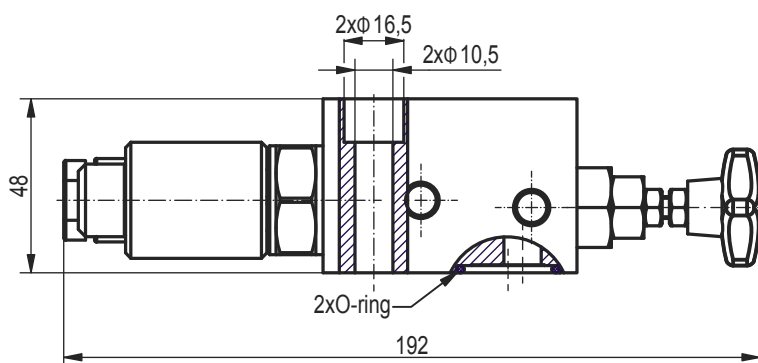
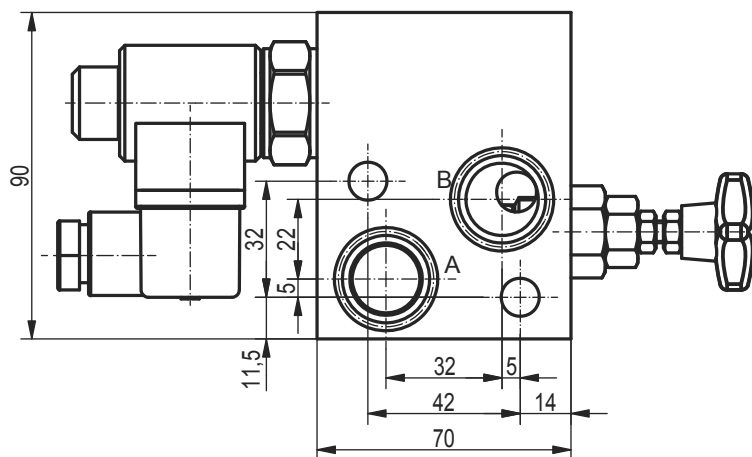

Code	Schéma hydraulique
<b>03A</b> (N.O.)	
<b>03B</b> (N.F.)	

Schéma	Tension	A, B, P, T
03A	12V CC	1/2" Gaz
03A	24V CC	
03B	12V CC	
03B	24V CC	

Références, nous consulter

Limiteur de débit double + limiteur de pression double pour MP et MR - **BVR .. 04/..**

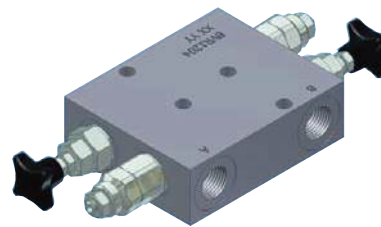
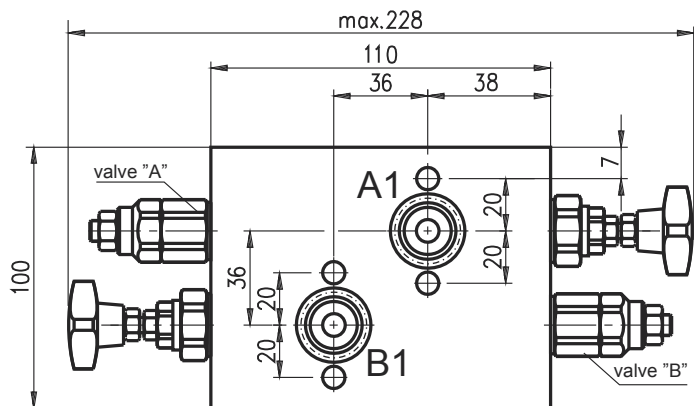

**Caractéristiques techniques**

Utilisation avec moteurs gamme MP ou MR  
 Débit nominal : 50 l/min  
 Pression Maxi : 250 bar  
 O-ring : 23,6x2,65  
 Implantations en 1/2" Gaz DIN 3852

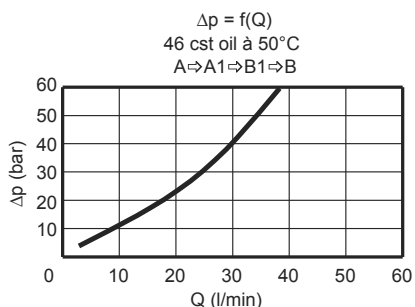
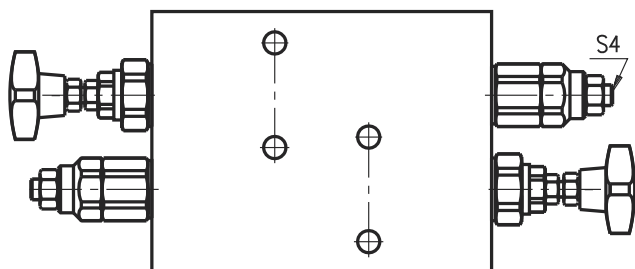
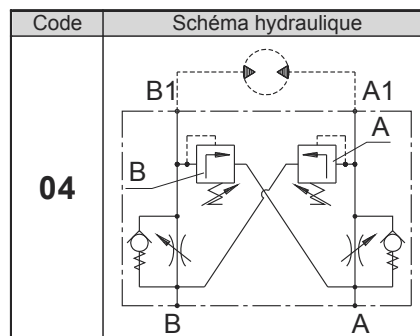
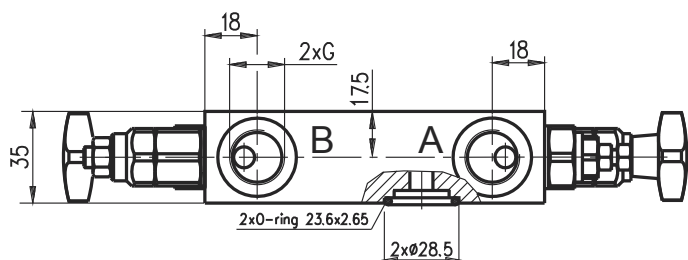

Code	Réglage
<b>A</b>	Vis 6 pans creux et contre-écrou
<b>B</b>	Molette et contre-écrou
<b>C</b>	Écrou scellé

Plages de réglage			
Référence	Code	Réglage standard	Plage de réglage
		bar	bar
Nous consulter	10	80	10...100
112.120.11204	25	180	30...250

VALVES POUR MOTEURS M+S  
 Limiteur de débit double + limiteur de pression double pour MS - **BVS .. 04/..**

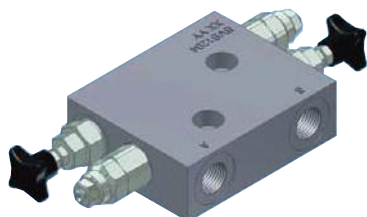

**Caractéristiques techniques**

Utilisation avec moteurs gamme MS  
 Débit nominal : 50 l/min  
 Pression Maxi : 250 bar  
 O-ring : 23,6x2,65  
 Implantations en 1/2" Gaz DIN 3852

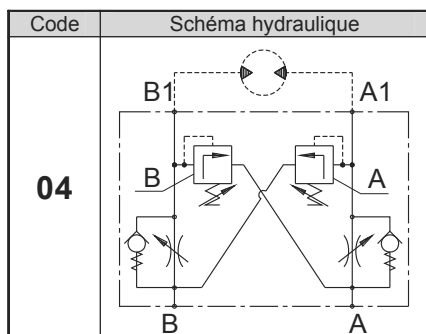
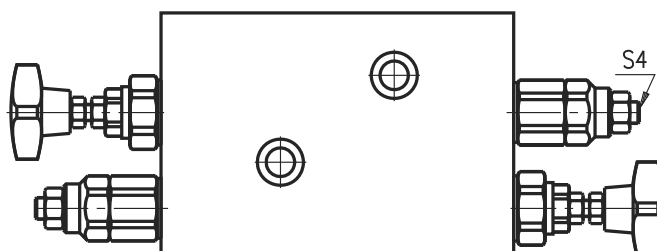
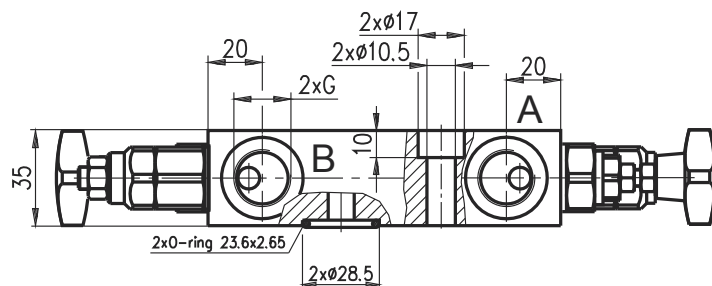
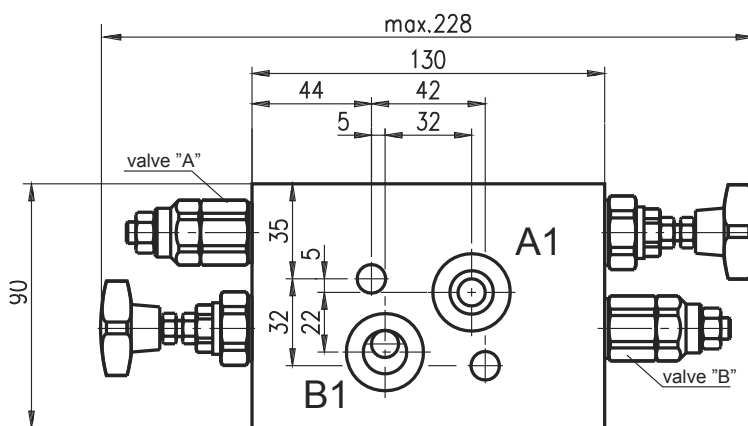

184

Code	Réglage
<b>A</b>	Vis 6 pans creux et contre-écrou
<b>B</b>	Molette et contre-écrou
<b>C</b>	Écrou scellé

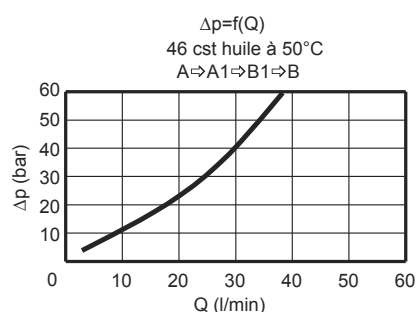

Plages de réglage			
Référence	Code	Réglage standard	Plage de réglage
		bar	bar
Nous consulter	10	80	10...100
112.120.41204	25	180	30...250



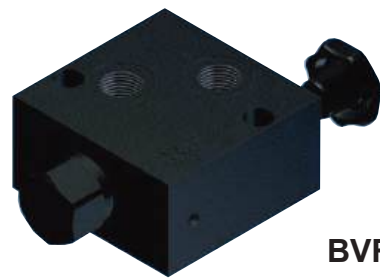
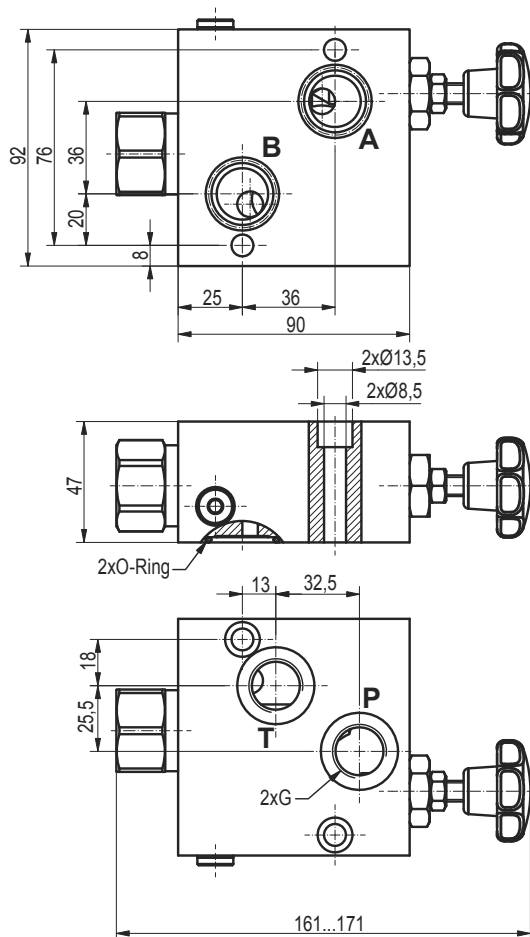

**BVR**

**Caractéristiques techniques**

Utilisation avec moteurs gamme MP ou MR  
Débit maxi en "P" : 90 l/min  
Débit maxi en "A" : 70 l/min  
Pression Maxi : 250 bar  
O-ring : 23,6x2,65  
Implantations en 1/2" Gaz DIN 3852  
Existe en 7/8-14 UNF  
Matière : Acier (existe en Aluminium)

Référence : **112.120.11205**

Code	Schéma hydraulique
<b>05</b>	

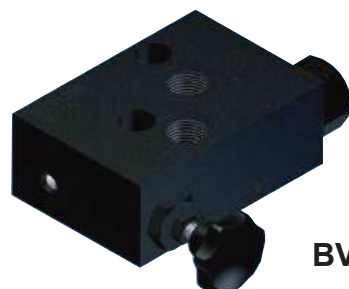
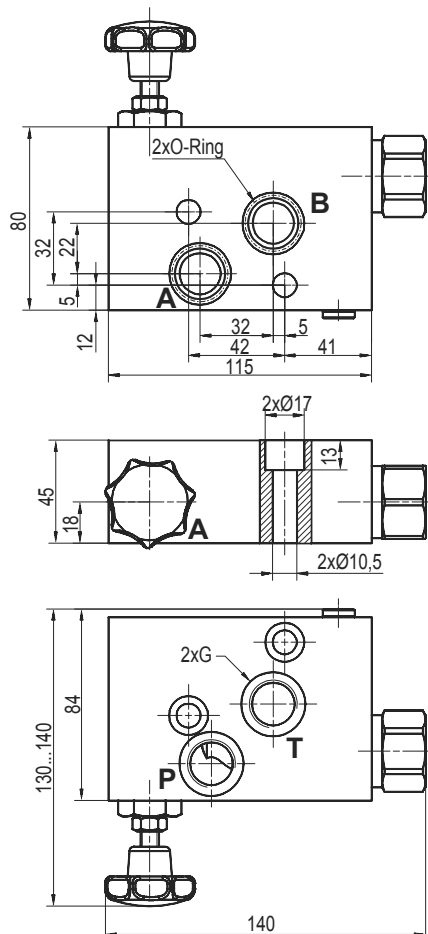

**BVS**

**Caractéristiques techniques**

Utilisation avec moteurs gamme MS  
Débit maxi en "P" : 90 l/min  
Débit maxi en "A" : 70 l/min  
Pression Maxi : 250 bar  
O-ring : 23,6x2,65  
Implantations en 1/2" Gaz DIN 3852  
Existe en 7/8-14 UNF  
Matière : Acier (existe en Aluminium et en Laiton)

Référence : **112.120.41205**



**Caractéristiques techniques**

Utilisation avec moteurs gamme MS  
 Débit maxi en "P" : 90 l/min  
 Débit maxi en "A" : 70 l/min  
 Pression Maxi : 250 bar  
 Plage de réglage : de 15 à 250 bar  
 O-ring : 23,6x2,65  
 Implantations en 1/2" Gaz DIN 3852  
 Existe en 7/8-14 UNF  
 Matière : Acier (existe en Aluminium et en Laiton)

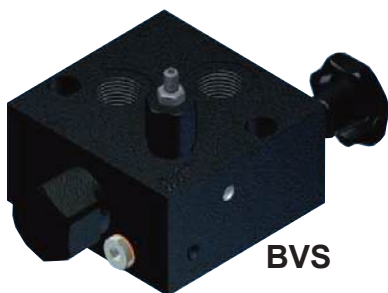
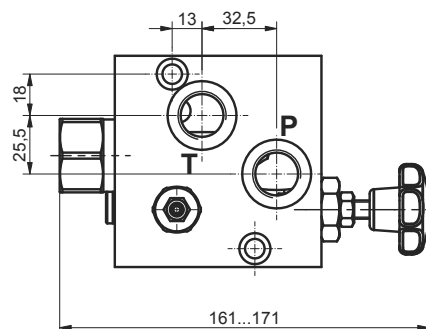
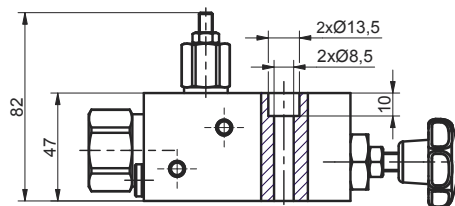
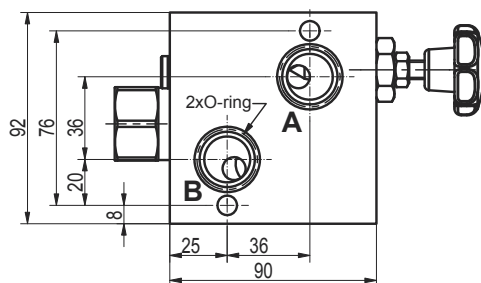
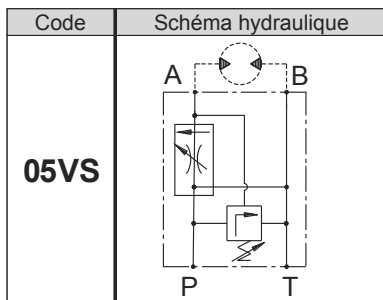
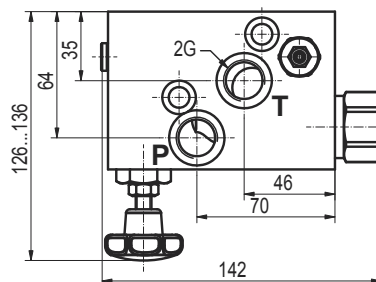
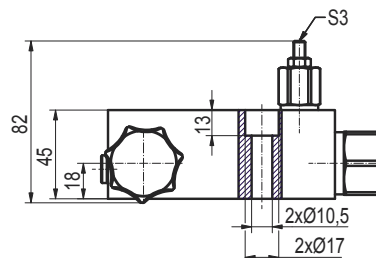
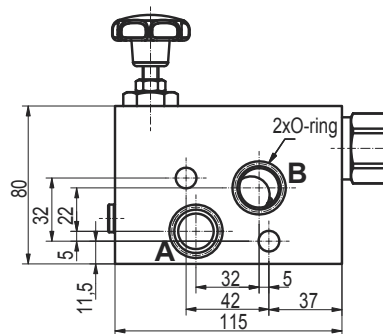

**Caractéristiques techniques**

Utilisation avec moteurs gamme MP ou MR  
 Débit maxi en "P" : 90 l/min  
 Débit maxi en "A" : 70 l/min  
 Pression Maxi : 250 bar  
 Plage de réglage : de 15 à 250 bar  
 O-ring : 23,6x2,65  
 Implantations en 1/2" Gaz DIN 3852  
 Existe en 7/8-14 UNF  
 Matière : Acier (existe en Aluminium)

## Régulateur 3 voies proportionnel 12-24V CC flasquable sur moteurs MP-MR

Bloc aluminium  
 Débit entrée maxi : 90 L/min  
 Débit régulé maxi : 50 L/min  
 Orifices : 1/2" Gaz  
 Pression nominale : 210 bar

Régulateur + Carte électronique 12V CC  
 Référence : 580.012.00320

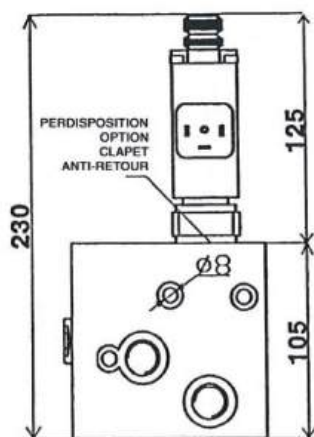
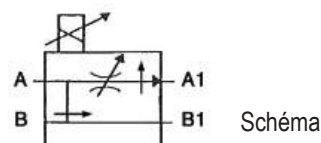
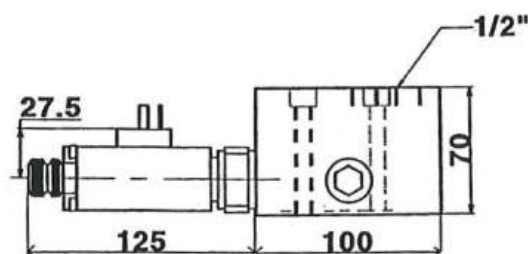

Clapet anti-retour intégré

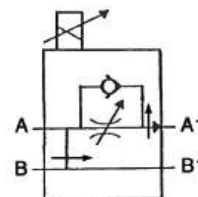

Régulateur + Clapet  
 + Carte électronique 12V CC  
 Référence : 580.012.10300

## Carte électronique de commande

- 1- Avec potentiomètre de commande
- 2- Sans potentiomètre

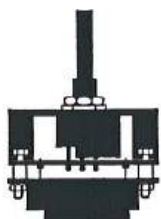

HAUTEUR : 40 mm.  
 FIXATION : 22 x 44 mm. Vis 3 mm.

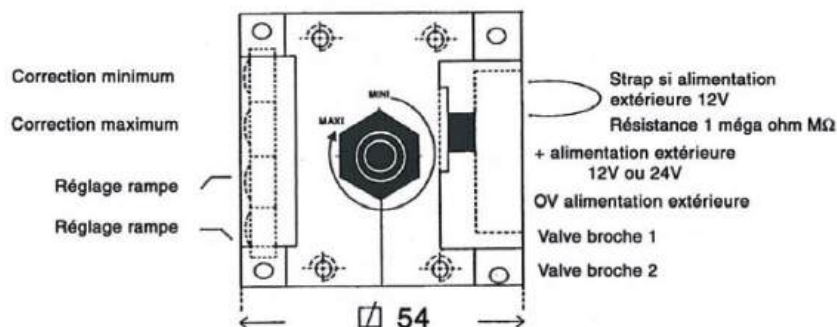

Blocs directement montés sur les moteurs :  
 - MP - MR : M 8 Couple de serrage 20 Nm  
 - MS : M 10 Couple de serrage 45 Nm  
 Filtration : 25µ  
 Température : de -20 à +80°C

➤ **Code 01**

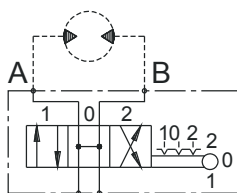

Distributeur 3 positions  
 centre : ouvert

➤ **Code 02**

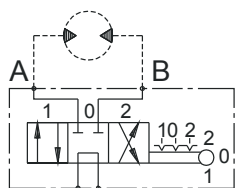

Distributeur 3 positions  
 centre : P vers T - A et B fermés

➤ **Code 03**

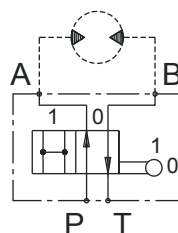

Distributeur 2 positions

➤ **Code 04**

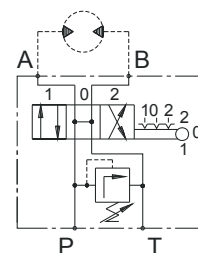

Distributeur 3 positions  
 centre : ouvert  
 + limiteur de pression

➤ **Code 05**

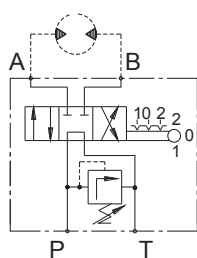

Distributeur 3 positions  
 centre : P vers T - A et B fermés  
 + limiteur de pression

➤ **Code 09**

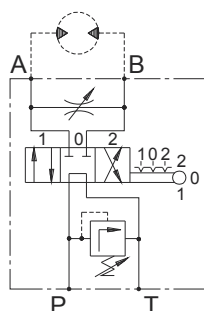

Distributeur 3 positions  
 + limiteur de débit entre A et B  
 + limiteur de pression

➤ **Code 13**

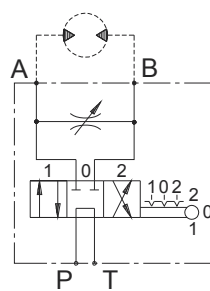

Distributeur 3 positions  
 + limiteur de débit entre A et B  
 sans limiteur de pression

➤ **Caractéristiques techniques**

Utilisation avec moteurs gamme MP-MR  
Orifices : 1/2" Gaz  
Débit nominal 1/2 : 50L/min  
Pression nominale : 210 bar

➤ **Code 01**

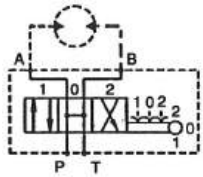

➤ **Code 02**

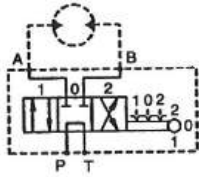

Référence  
**112.115.12013**

Référence  
**112.115.12023**

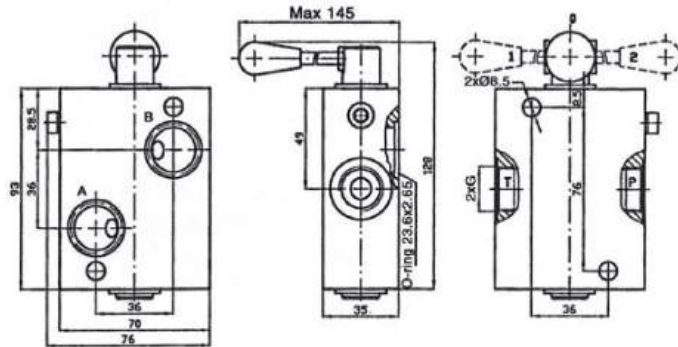

➤ **Caractéristiques techniques**

Utilisation avec moteurs gamme MS  
Orifices : 1/2" Gaz  
Débit nominal 1/2 : 50L/min  
Pression nominale : 210 bar

➤ **Code 01**

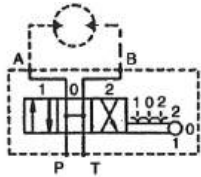

➤ **Code 02**

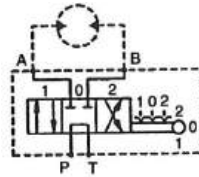

Référence  
**112.118.12013**

Référence  
**112.118.12023**

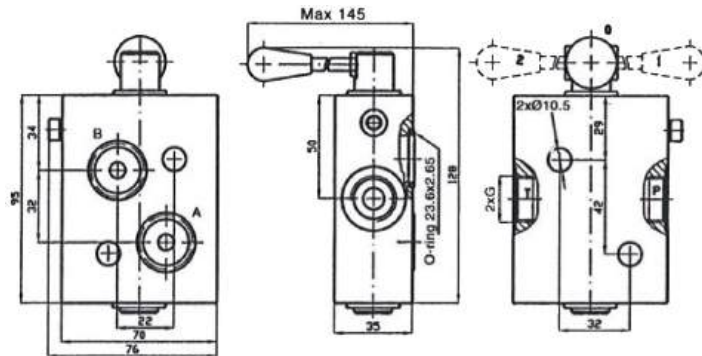

➤ **Caractéristiques techniques**

Utilisation avec moteurs gamme MP-MR  
Orifices 1/2" Gaz  
Débit nominal 1/2 : 50L/min  
Pression nominale : 210 bar

➤ **Code 03**

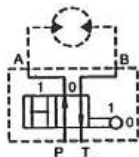

Référence : **112.115.120321**

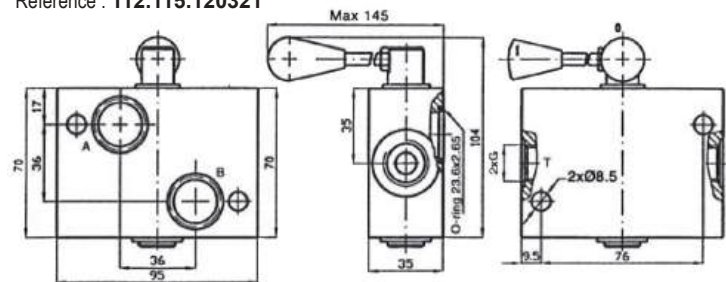

➤ **Caractéristiques techniques**

Utilisation avec moteurs gamme MS  
Orifices 3/8" Gaz et 1/2" Gaz  
Débit nominal 3/8 : 25L/min  
Débit nominal 1/2 : 50L/min  
Pression nominale : 210 bar

➤ **Code 03**

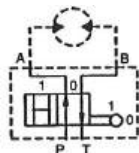

Référence : **BDS1203**

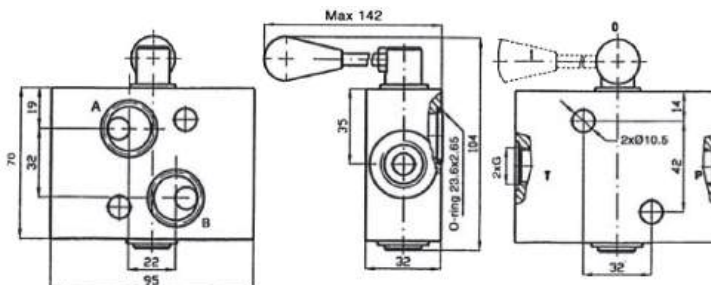



**Caractéristiques techniques**

Implantation : 1/2" Gaz  
Débit nominal 1/2 : 50L/min  
Pression nominale : 210 bar

Référence : **BDRH1202**

➤ **Code 02**

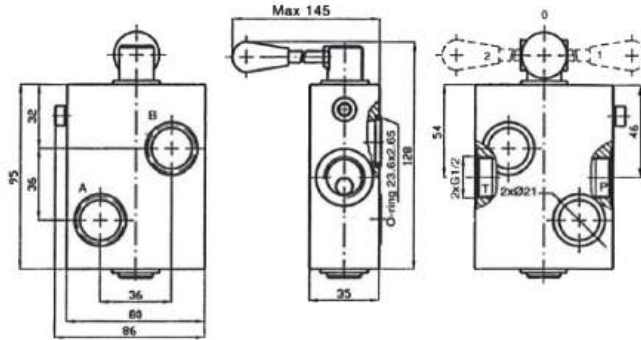
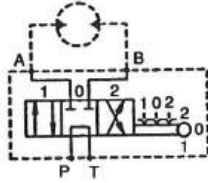

**Caractéristiques techniques**

Utilisation avec moteurs gamme MM  
Implantation : 3/8" Gaz  
Débit nominal 3/8 : 30L/min  
Pression nominale : 175 bar

Référence : **BDMH3813**

➤ **Code 13**

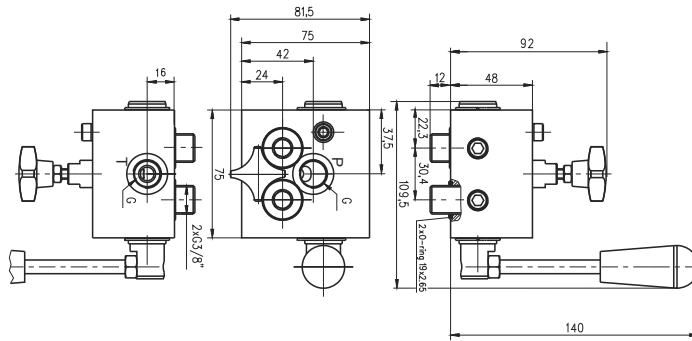
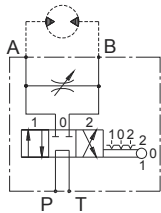

**Caractéristiques techniques**

Implantation : 3/8" Gaz ou 1/2" Gaz  
Débit nominal 3/8 : 25L/min  
Débit nominal 1/2 : 50L/min  
Pression nominale : 210 bar

➤ **Code 04**

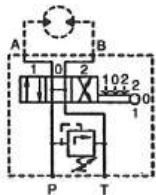

Référence  
**BDMH1204**

➤ **Code 05**

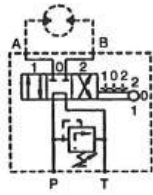

Référence  
**BDMH1205**

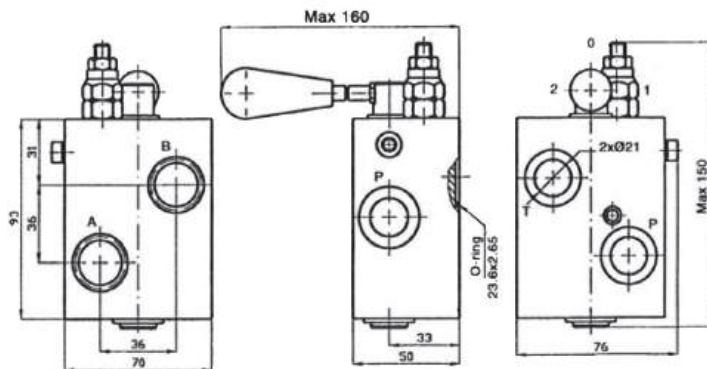

**Caractéristiques techniques**

Utilisation avec moteurs gamme MT

Débit nominal : 100 l/min

Pression Maxi : 200 bar

O-ring : 30x2,65

Implantations en 3/4" Gaz DIN 3852

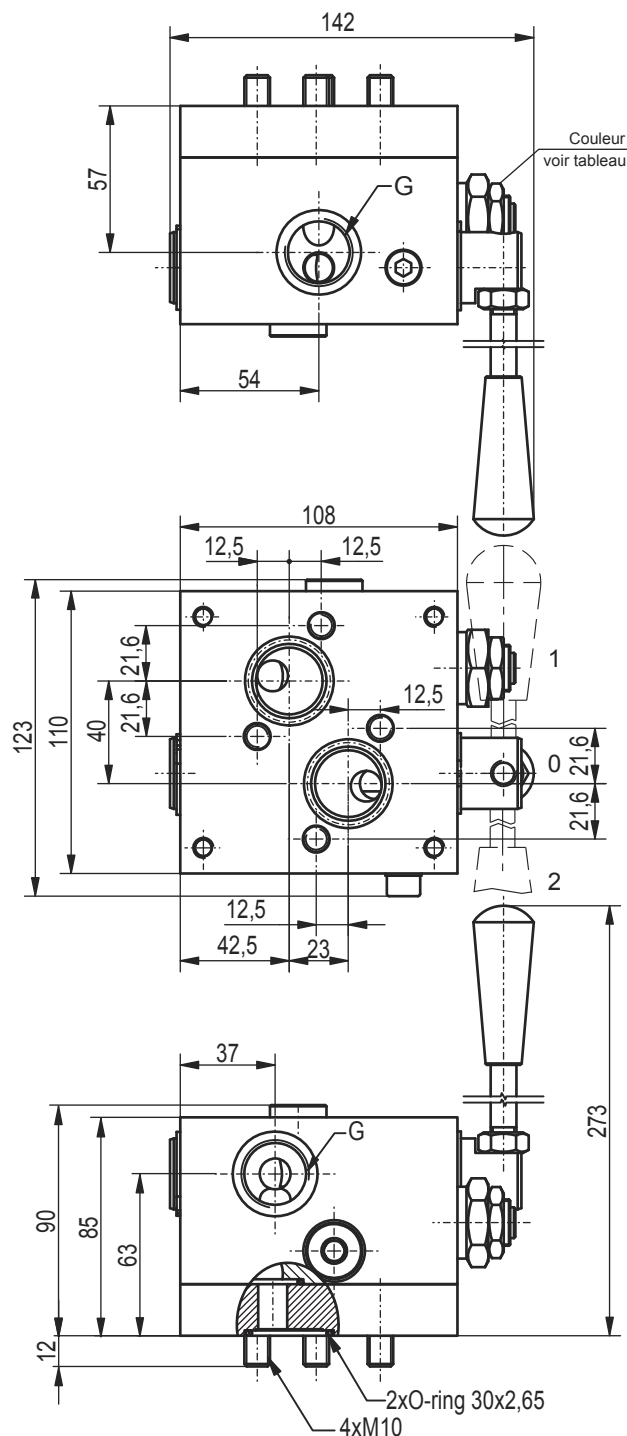
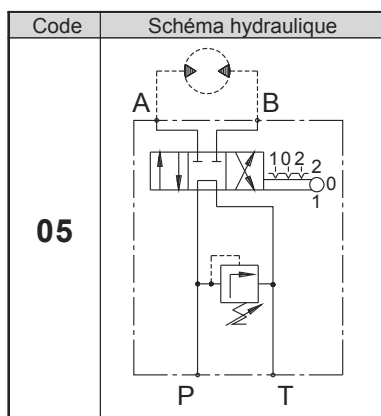

Plages de réglage			
Référence	Code	Réglage standard	Plage de réglage
		bar	bar
BDT3405/..*	10	80	5...100
BDT3405/..*	20	160	15...200

\*Codification, nous consulter



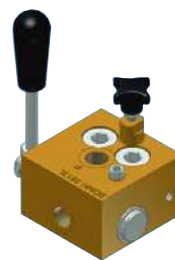
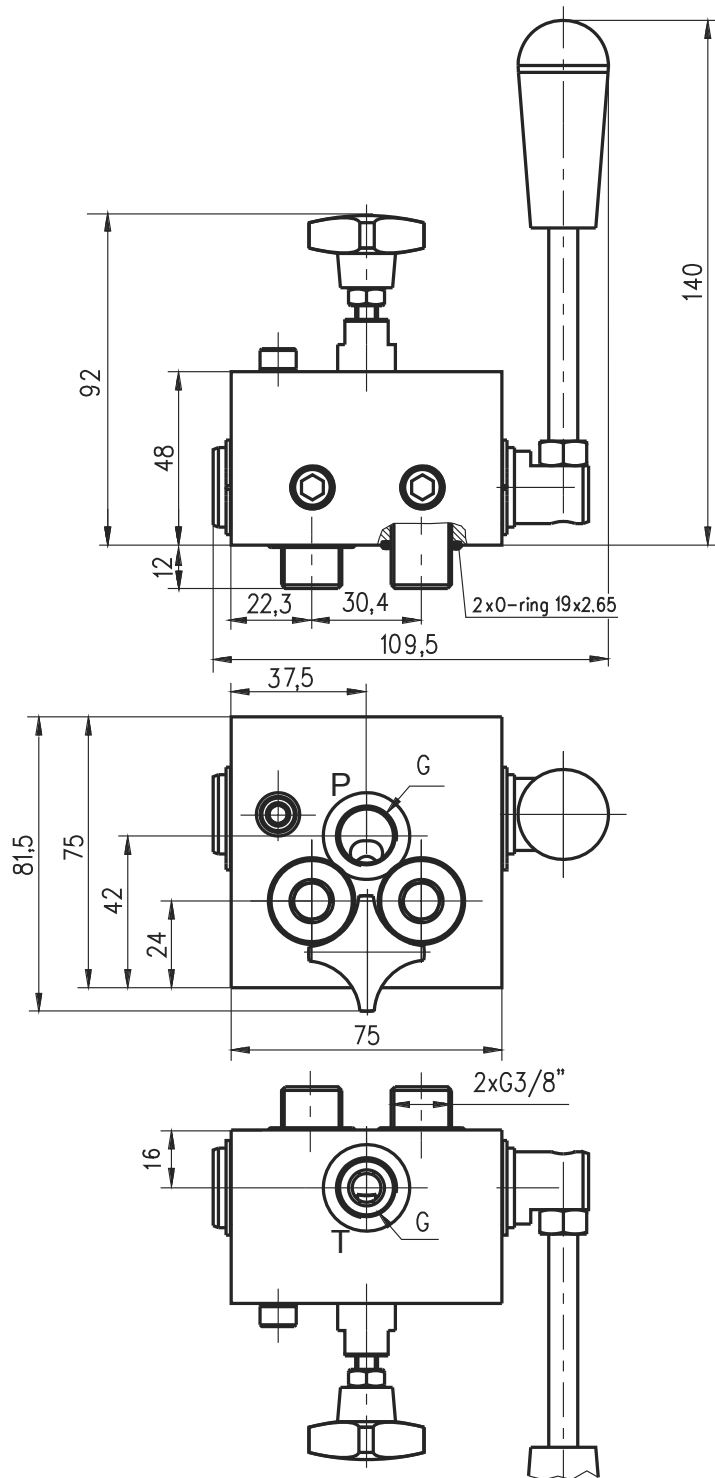

**Caractéristiques techniques**

Utilisation avec moteurs gamme MM  
 Débit nominal : 30 l/min  
 Pression Maxi : 175 bar  
 O-ring : 19x2,65  
 Implantations en 3/8" Gaz DIN 3852  
 Matière : Aluminium (existe en Laiton)

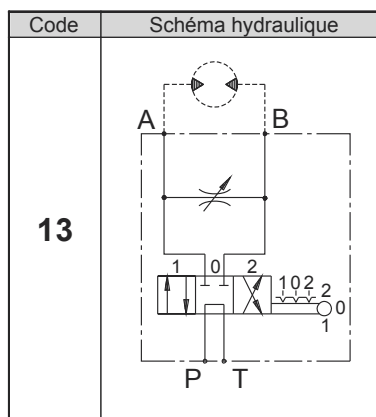

Référence : **BDMH3813L**

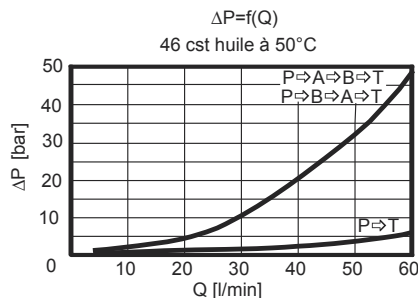

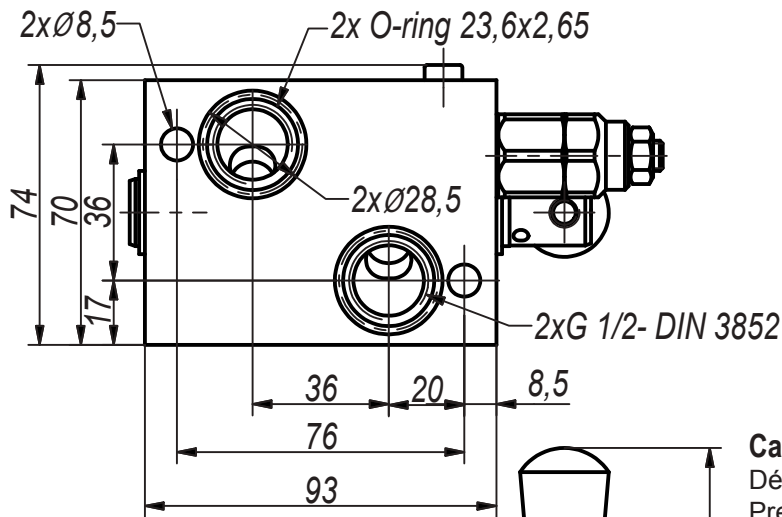

**Caractéristiques techniques**

Débit nominal : 50 l/min  
 Pression Maxi : 250 bar  
 O-ring : 23,6x2,65  
 Implantations en 1/2" Gaz DIN 3852



Schéma hydraulique



194

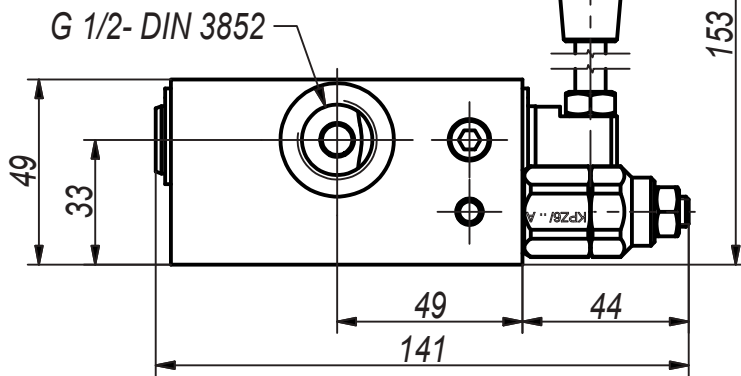
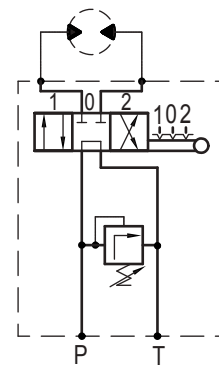
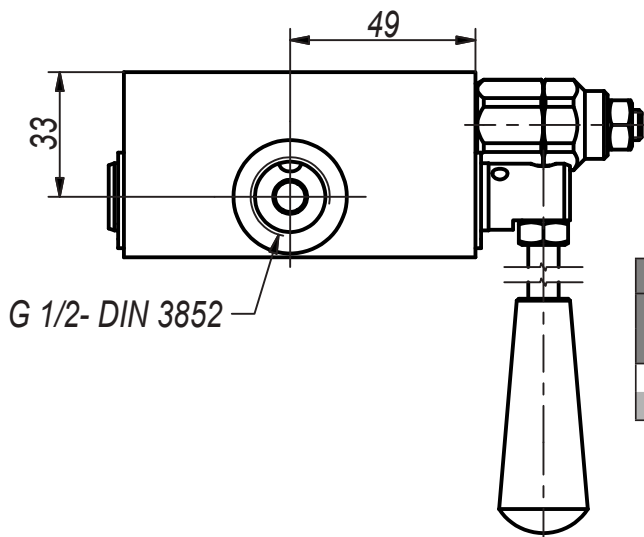
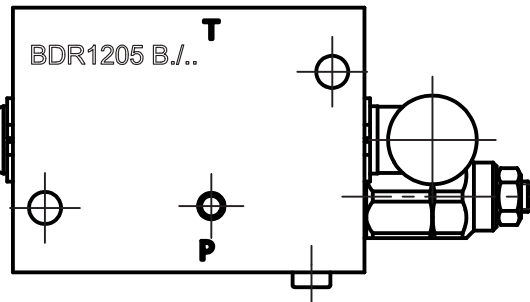

Référence	Plages de réglage	
	Réglage standard bar	Plage de réglage bar
BDR1205B/10A	80	10...100
112.115.12053L	180	30...250

**Bloc CETOP 3 flasquable pour moteurs MP et MR**

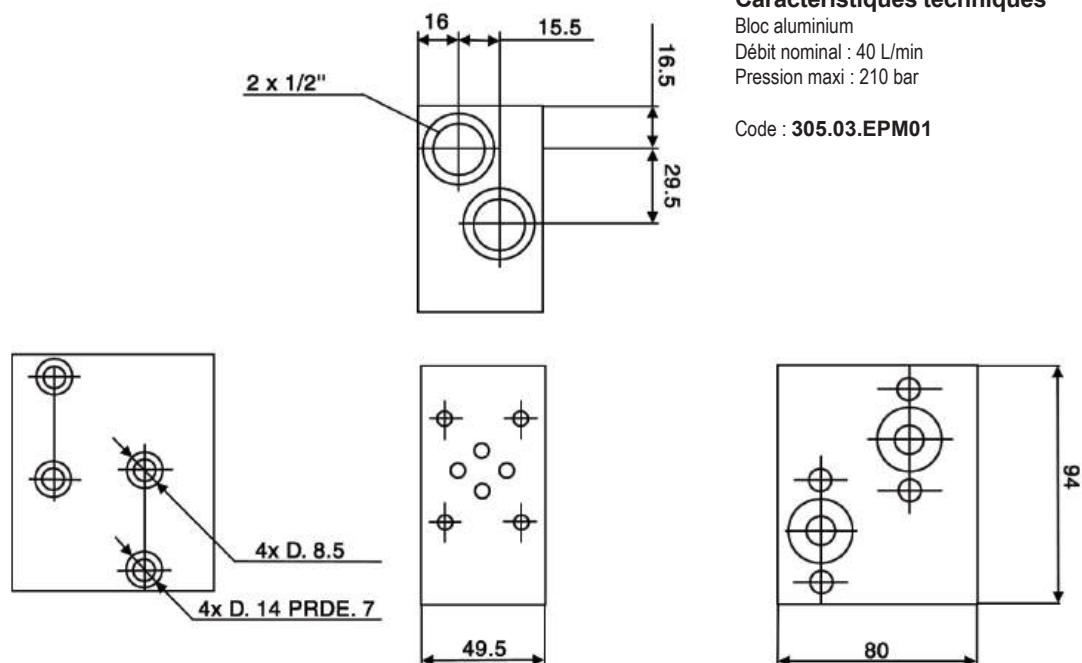

**Caractéristiques techniques**

Bloc aluminium  
 Débit nominal : 40 L/min  
 Pression maxi : 210 bar

Code : 305.03.EPM01

**Bloc CETOP 5 flasquable pour moteurs MS**

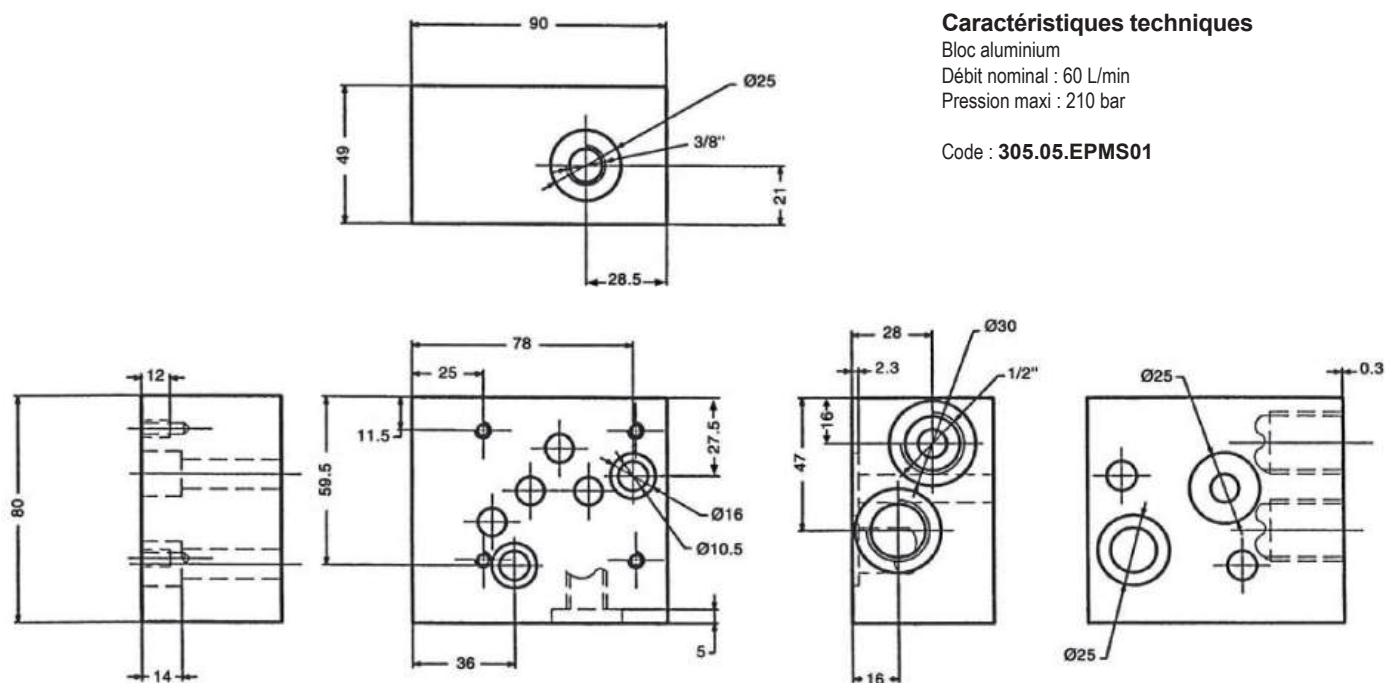

**Caractéristiques techniques**

Bloc aluminium  
 Débit nominal : 60 L/min  
 Pression maxi : 210 bar

Code : 305.05.EPMS01

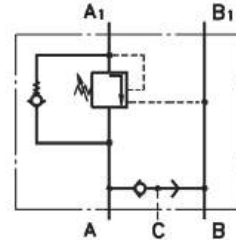

Valve d'équilibrage simple avec contrôle de freinage, type KPBR...AE

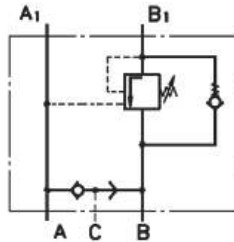

Valve d'équilibrage simple avec contrôle de freinage, type KPBR...BE

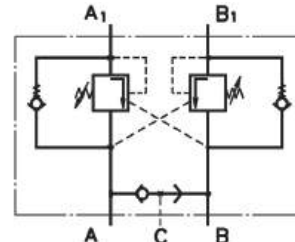

Valve d'équilibrage double avec contrôle de freinage, type KPBR...D

Type	KPBR...E	KPBS...E	KPBW...E	KPBR...D	KPBS...D	KPBW...D	KPBT...E	KPBT...D	KPBV...E	KPBV...D
Débit (l/min)	60						100		200	
Pression nominale* (bar)	60 - 280						70 - 250			
Rapport de pilotage	4,25 : 1									
Poids	3,020	2,900	3,350	3,060	2,920	3,400	5,400	5,800	9,200	9,750

\* Les réglages de pression sont basés sur un débit de 5 l/min et une viscosité de 32 mm<sup>2</sup>/s à 50°C

### Pertes de pression

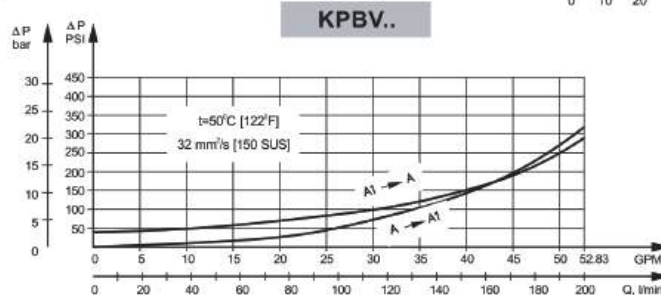
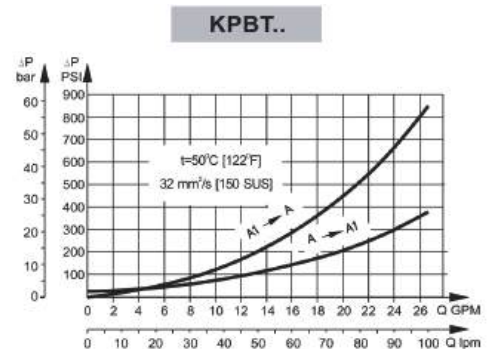
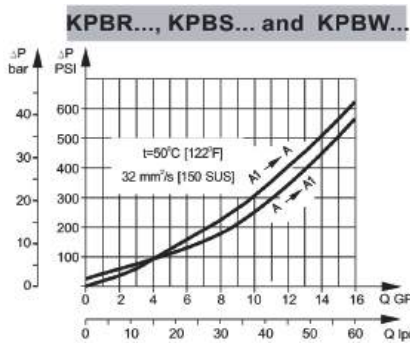

➤ Valve simple KPBR-250/1/E...

Référence 120.120.20020

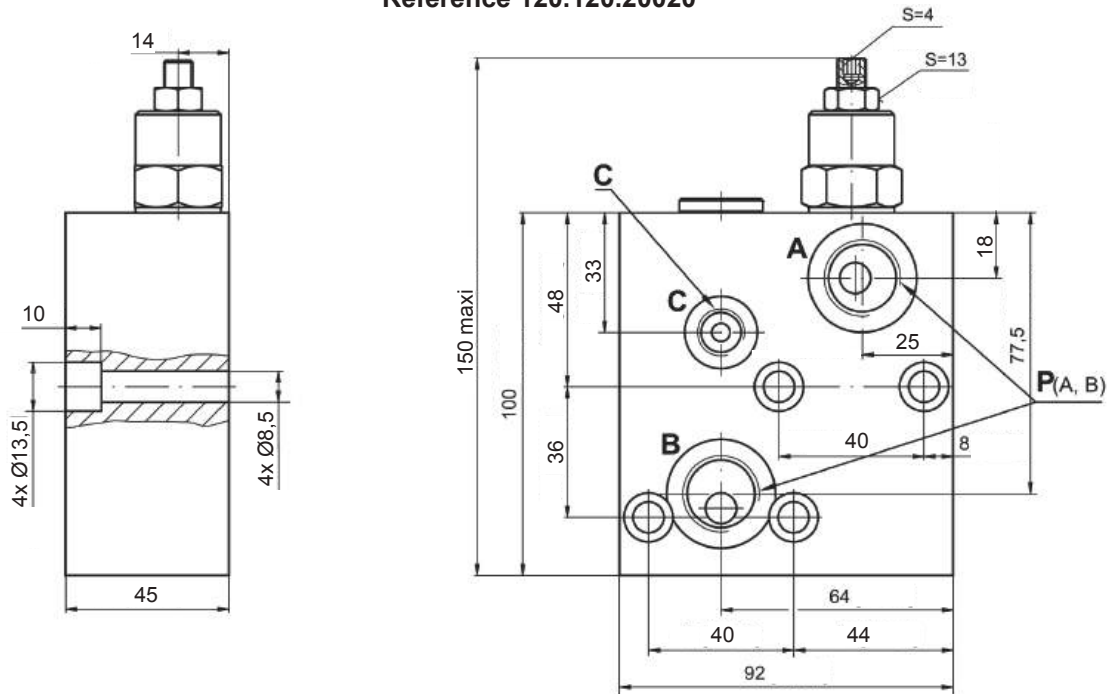

➤ Valve double KPBR-250/1/D...

Référence 120.120.11107

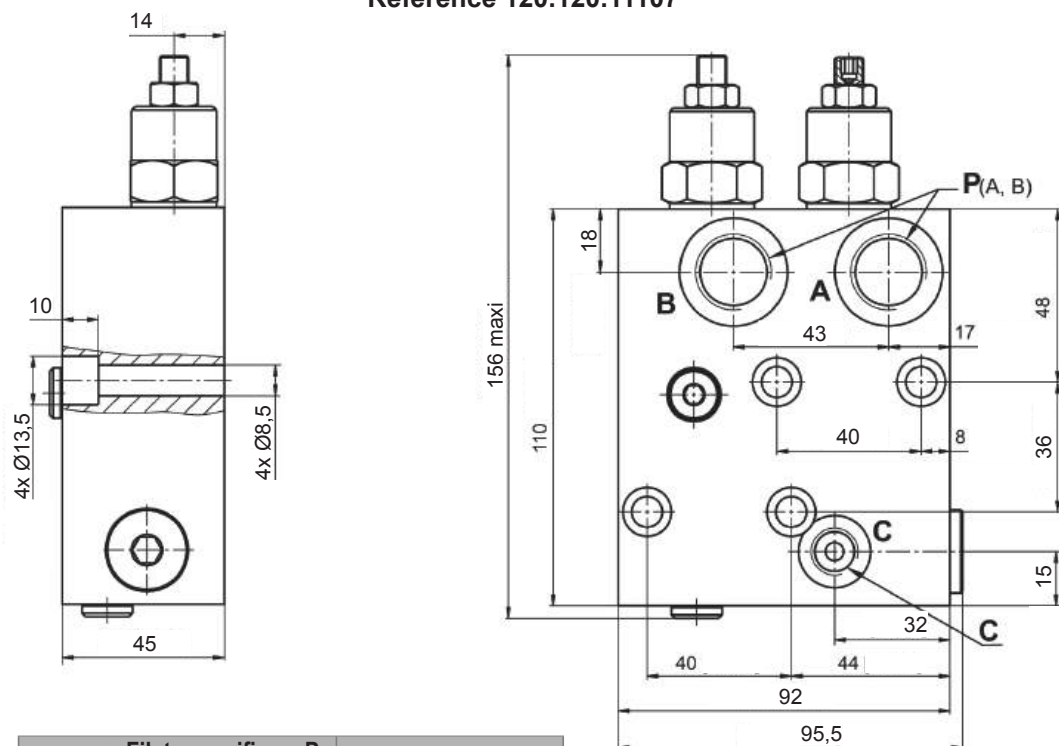

	Filetage orifices P (A, B)	Filetage orifice C
-	G1/2" 16 mm de profondeur	G1/4" 12 mm de profondeur
M	M22x1,5 16 mm de profondeur	M14x1,5 12 mm de profondeur
A	7/8" - 14 UNF 0-ring 16 mm de profondeur	7/16" - 20 UNF 0-ring 16 mm de profondeur

**Note :** Les blocs KPBR sont directement montés sur les moteurs MP, MR et MH avec 4 vis M8x45 - 8.8 DIN 912 ou 5/16-18 UNC, 1.75 long ANSI B18.3.  
Couple de serrage : 1,8 daNm.

## ➤ Valve simple KPBS-250/1/E...

Référence 112.120.41206

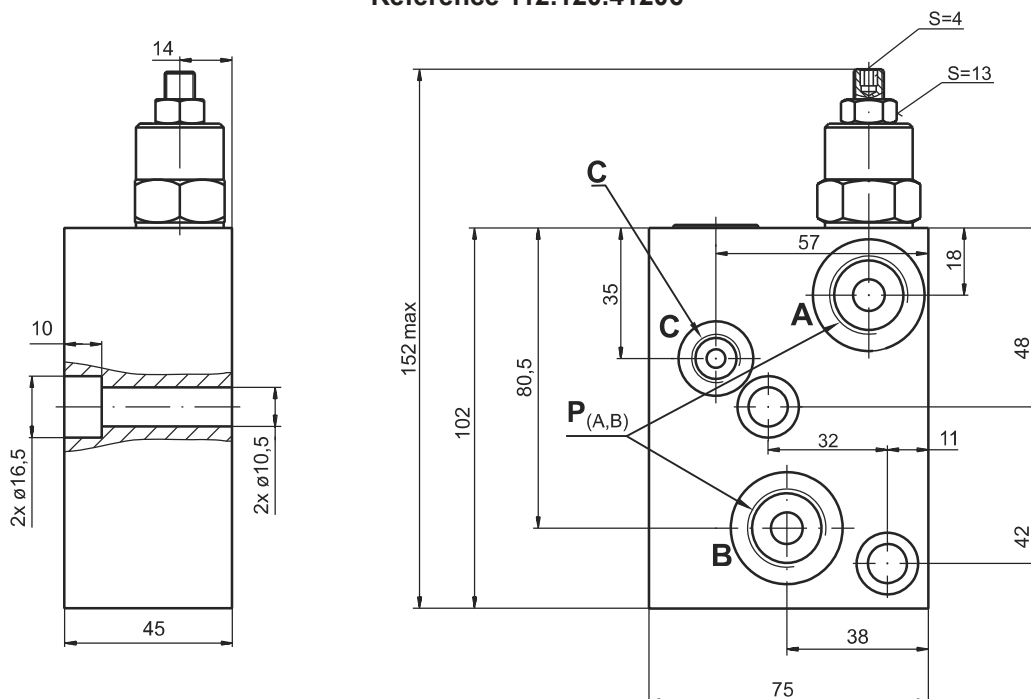

## ➤ Valve double KPBS-250/1/D...

Référence 112.120.11207

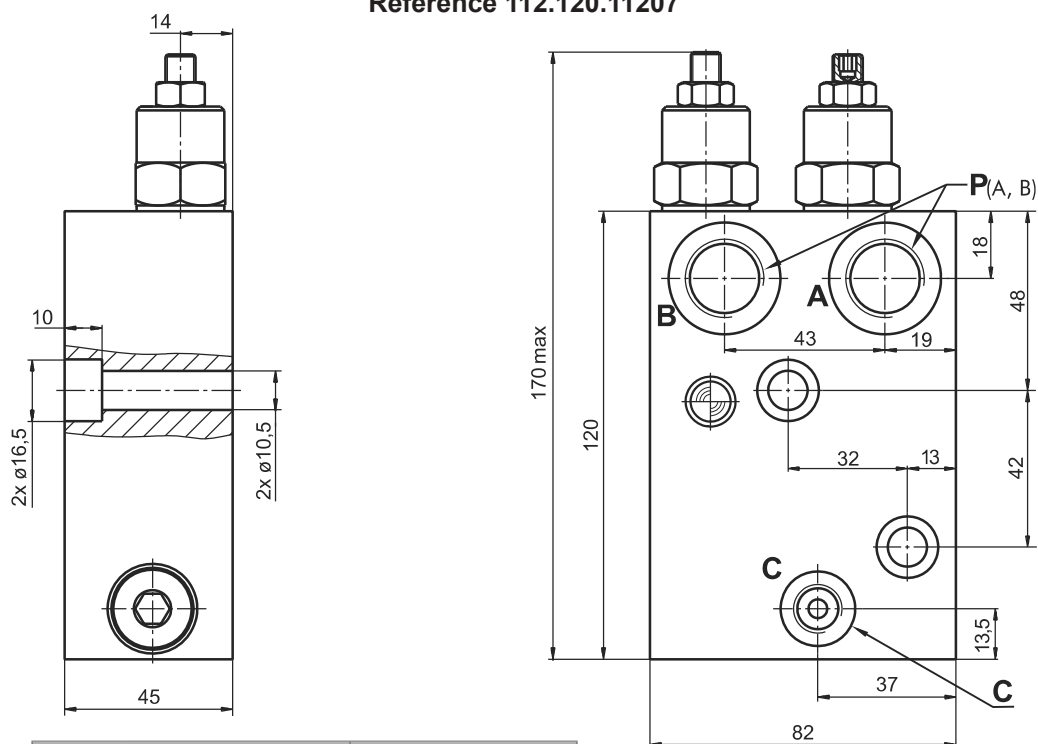

	Filetage orifices P (A, B)	Filetage orifice C
-	G1/2" 16 mm de profondeur	G1/4" 12 mm de profondeur
M	M22×1,5 16 mm de profondeur	M14×1,5 12 mm de profondeur
A	7/8" - 14 UNF 0-ring 16 mm de profondeur	7/16" - 20 UNF 0-ring 16 mm de profondeur

**Note :** Les blocs KPBR sont directement montés sur les moteurs MS avec 2 vis M10×45 - 8.8 DIN 912 ou 3/8-16 UNC, 1.75 long ANSI B18.3.  
Couple de serrage : 3,5 daNm.

➤ Valve double KPBW-250/1/D...

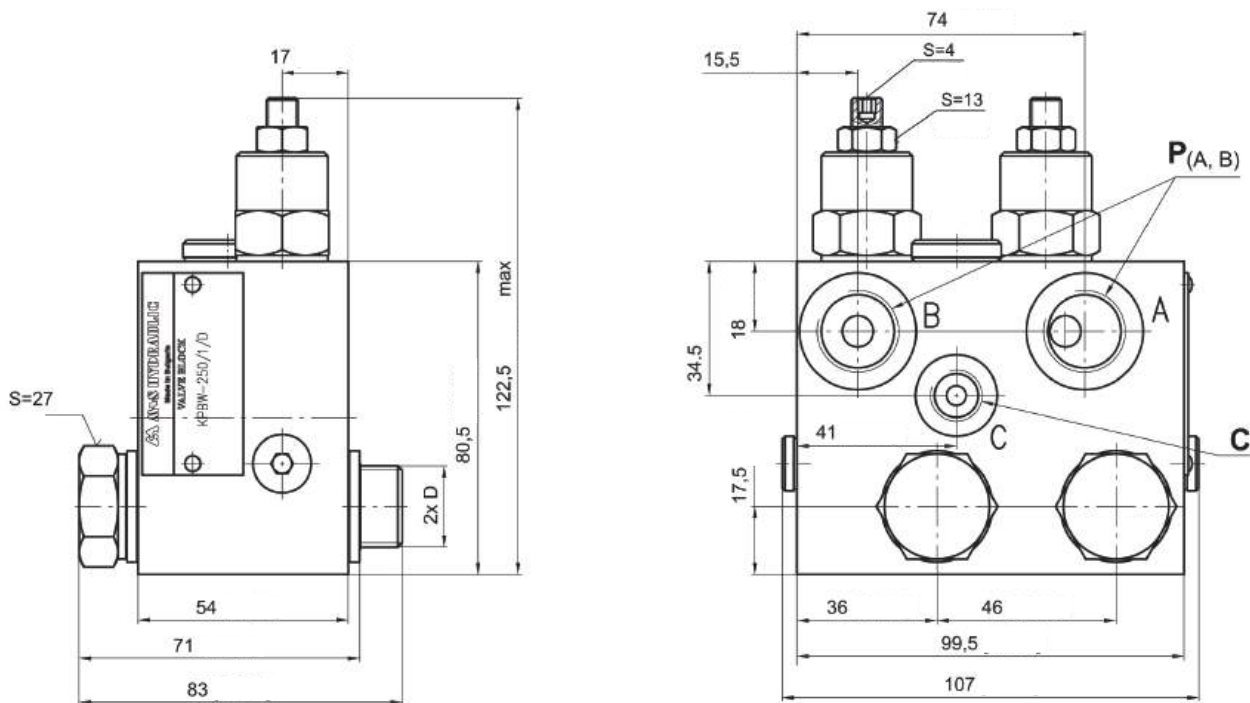

➤ KPBW-...A

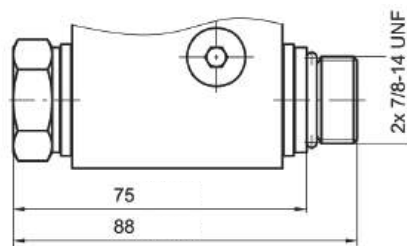

➤ Valve simple KPBW-250/1/AE...

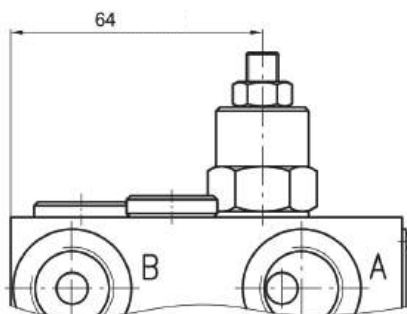

➤ Valve simple KPBW-250/1/BE...

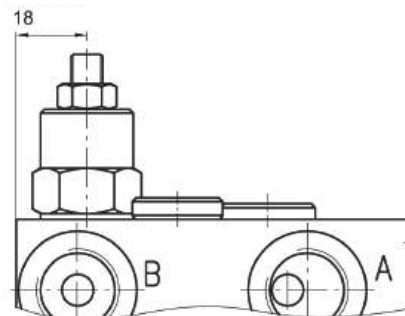

	Filetage orifaces P (A, B)	Filetage orifice C	Filetage orifaces D
-	G1/2" 16 mm de profondeur	G1/4" 12 mm de profondeur	G1/2" 12 mm de profondeur
M	M22x1,5 16 mm de profondeur	M14x1,5 12 mm de profondeur	M22x1,5 12 mm de profondeur
A	7/8" - 14 UNF 0-ring 16 mm de profondeur	7/16" - 20 UNF 0-ring 12,7 mm de profondeur	7/8" - 14 UNF 0-ring 16 mm de longueur

**Note :** Les blocs KPBW sont montés sur les moteurs RW et HW avec 2 vis incluses dans le kit valve.  
Couple de serrage : 8 daNm.

## ➤ Valve simple KPBT-250/1/E...

Référence : 112.120.51206

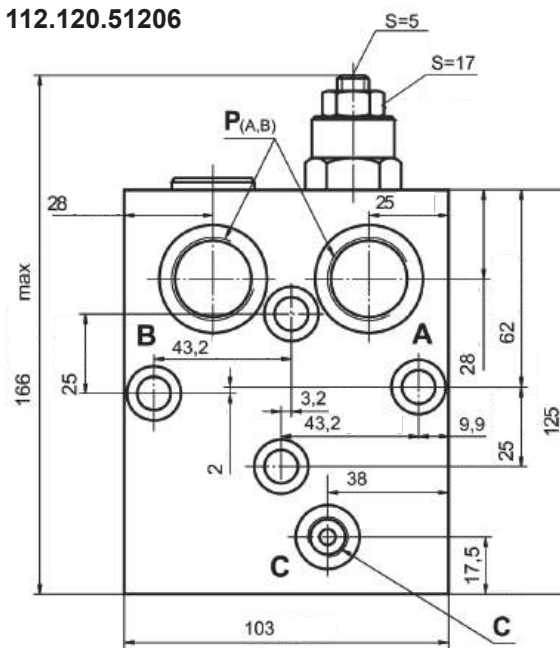
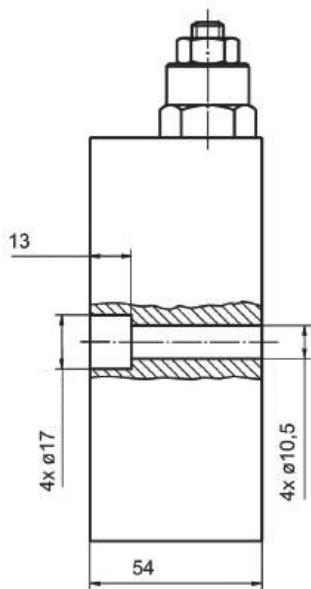

## ➤ Valve double KPBT-250/1/D...

Référence : 112.120.51207

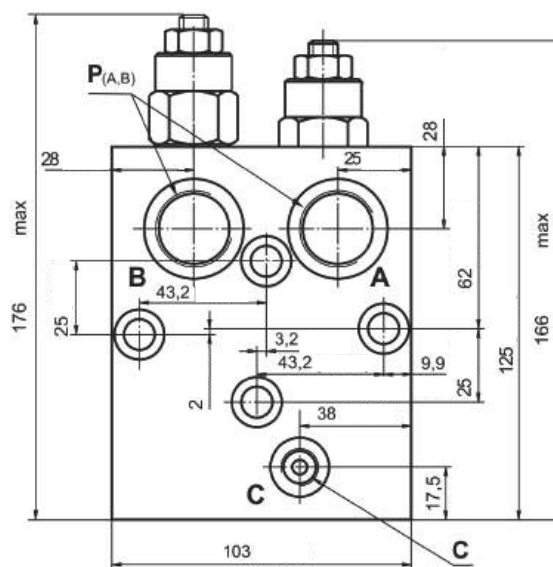
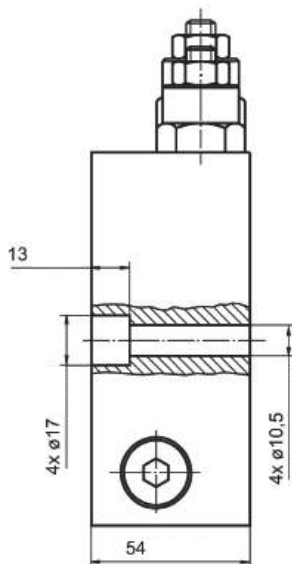

	Filetage orifices P (A, B)	Filetage orifice C
-	G3/4" 17 mm de profondeur	G1/4" 14 mm de profondeur
M	M27×2 17 mm de profondeur	M14×1,5 14 mm de profondeur
A	1"1/16 - 12 UNF 0-ring 17 mm de profondeur	7/16" - 20 UNF 0-ring 12,7 mm de profondeur

**Note :** Les blocs KPBT sont directement montés sur les moteurs MT avec 4 vis M10×50 - 8.8 DIN 912.  
Couple de serrage : 3,5 daNm.



➤ Valve double KPBV-250/1/D...

Référence : 112.120.61207

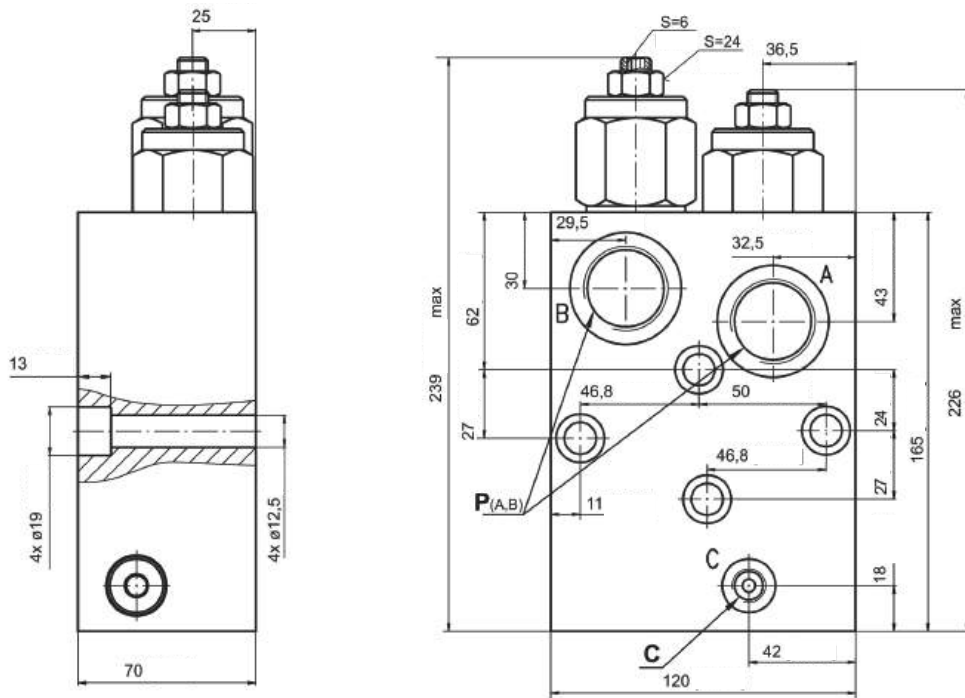

➤ Valve simple KPBV-250/1/AE...

Référence : 112.120.61206A

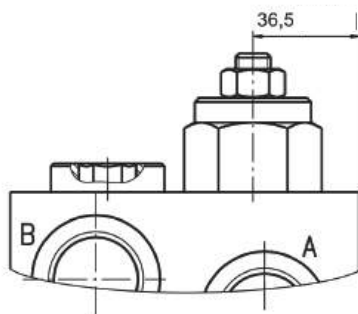

➤ Valve simple KPBV-250/1/BE...

Référence : 112.120.61206B

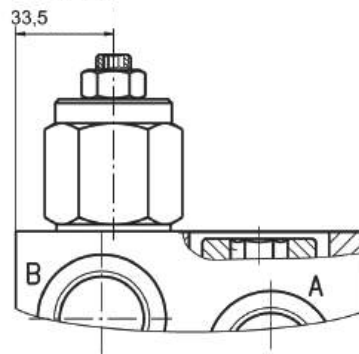

	Filetage orifices P (A, B)	Filetage orifice C
-	G1" 20 mm de profondeur	G1/4" 14 mm de profondeur
M	M33x2 20 mm de profondeur	M14x1,5 14 mm de profondeur
A	1"5/16 - 12 UNF 0-ring 20 mm de profondeur	7/16" - 20 UNF 0-ring 12,7 mm de profondeur

**Note :** Les blocs KPBV sont directement montés sur les moteurs MV avec 4 vis M12x70 - 8.8 DIN 912.  
Couple de serrage : 6,5 daNm.

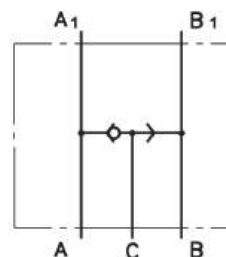

Type	KPWR	KPWS
Débit (l/min)		60
Pression nominale (bar)		250
Poids	0,850	0,670

➤ Valve pour moteurs MP, MR, MH - KPWR

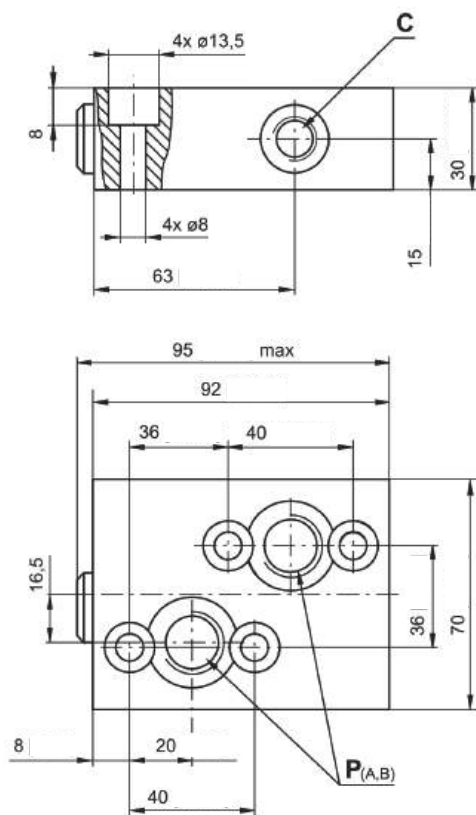

Référence : 112.130.00300

➤ Valve pour moteurs MS - KPWS

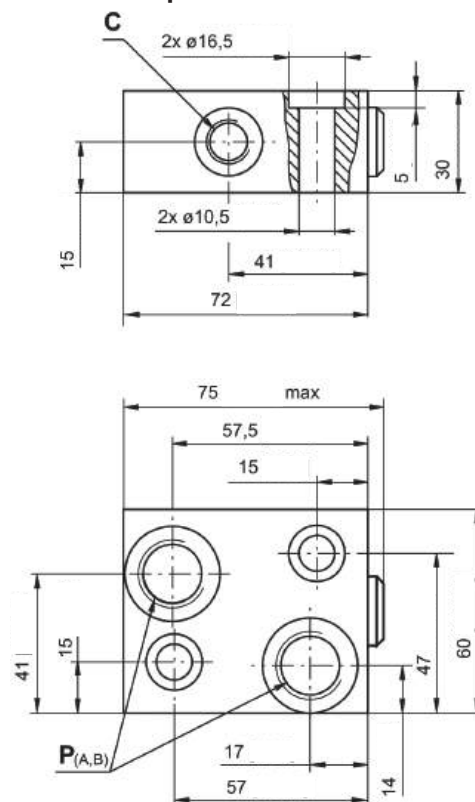

Référence : 112.130.00500

	Filetage orifices P (A, B)	Filetage orifice C
-	G1/2" 17 mm de profondeur	G1/4" 14 mm de profondeur
M	M22x1,5 17 mm de profondeur	M14x1,5 14 mm de profondeur
A	7/8" - 14 UNF 0-ring 17 mm de profondeur	7/16" - 20 UNF 0-ring 12,7 mm de profondeur

**Note :** Les blocs KPWR sont directement montés sur les moteurs MP, MR et MH avec 4 vis M8x35 - 8.8 DIN 912 ou 5/16-18UNC, 1,5 long ANSI B 18.3. Couple de serrage : 1,8 daNm.

**Les blocs KPWS** sont directement montés sur les moteurs MS avec 2 vis M10x35 - 8.8 DIN 912 ou 3/8-16UNC, 1,5 long ANSI B 18.3. Couple de serrage : 3,5 daNm.

Type	KPWT	KPWW
Débit (l/min)	100	200
Pression nominale (bar)	250	
Poids	1,800	3,150

➤ Valve pour moteurs MT - KPWT

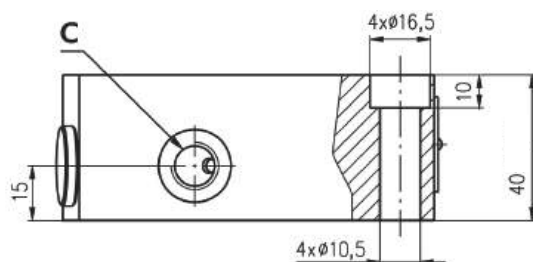

➤ Valve pour moteurs MV - KPWW

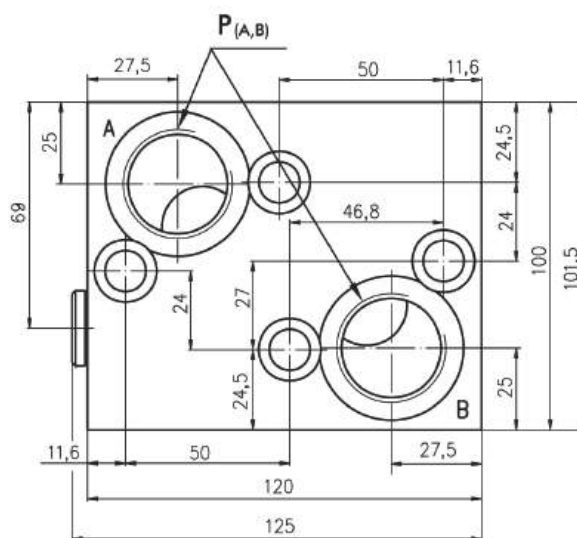
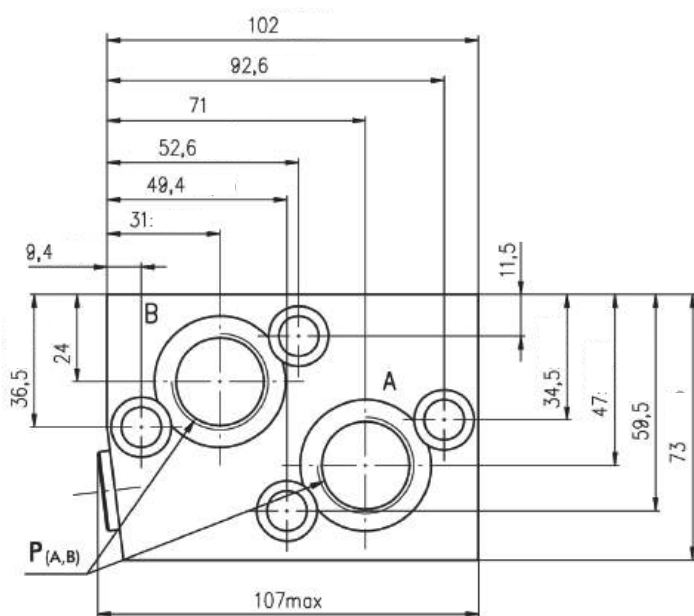
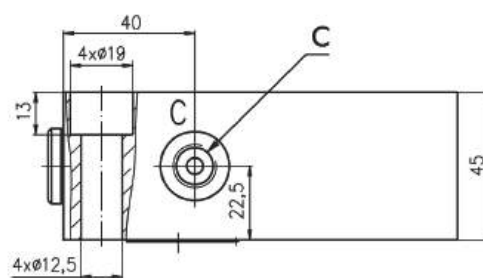

**P (A, B)** : G3/4" (M27×2), 17 mm de profondeur  
**C** : G1/4" (M14×1,5), 14 mm de profondeur

**P (A, B)** : G1"-A (M32×2), 20 mm de profondeur  
**C** : G1/4" (M14×1,5), 14 mm de profondeur

Référence : **112.130.05500**

Référence : **112.130.00600**

**Note** : Les blocs KPWT sont directement montés sur les moteurs MT avec 4 vis M10×40 - 8.8 DIN 912.

Couple de serrage : 3,5<sup>+0,3</sup> daNm.

Les blocs KPWW sont directement montés sur les moteurs MV avec 4 vis M12×45 - 8.8 DIN 912.

Couple de serrage : 6,5<sup>+0,5</sup> daNm.

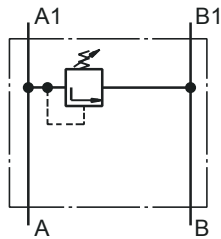

Valve limiteur de pression simple, type KPE...

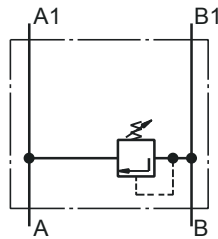

Valve limiteur de pression simple, type KPE...

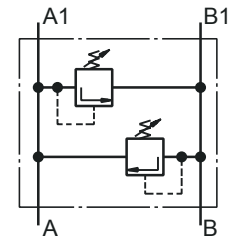

Valve limiteur de pression double, type KPD...

Type	KPER	KPDR	KPES	KPDS
Débit (l/min)	60			
Plage de pression* (bar)	30 - 100 ; 50 - 210 ; 80 - 300			
Poids	1,55		1,50	

\* Les réglages de pression sont basés sur un débit de 5 l/min et une viscosité de 32 mm<sup>2</sup>/s à 50°C.

Autre plages de pression, nous consulter

204

## Pressions nominales

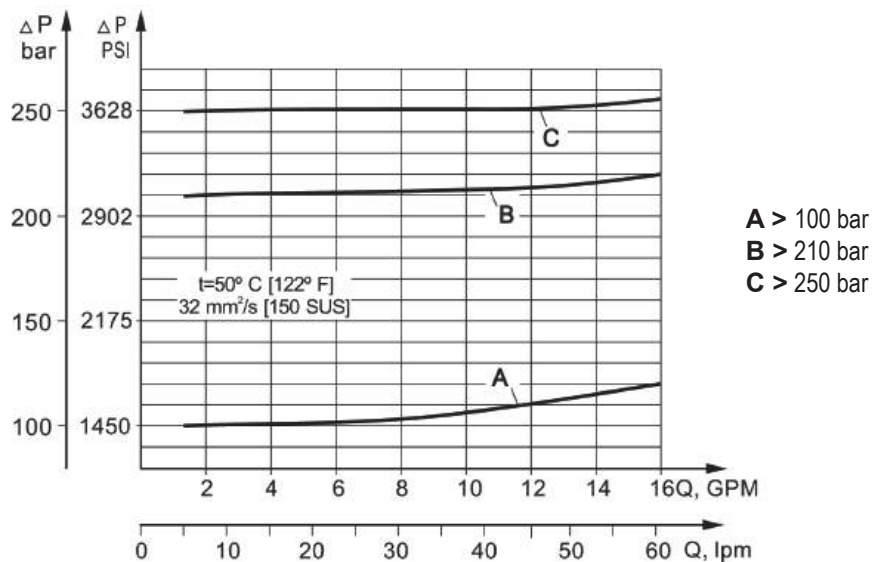

➤ Valve pour moteurs MP, MR et MH

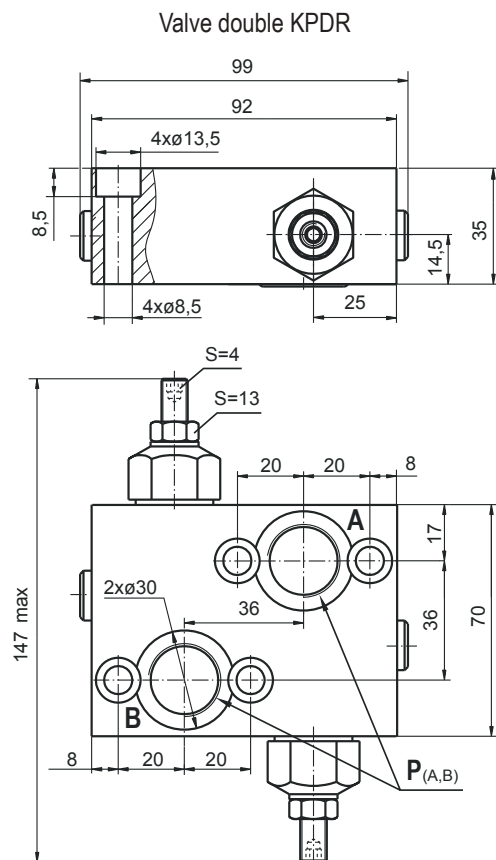

Référence : 112.103.00019 (210 bar)

➤ Valve pour moteurs MS

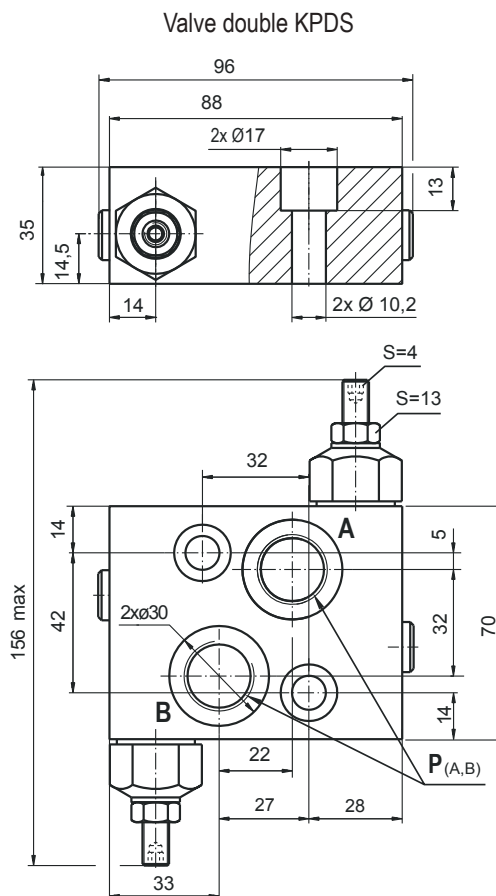

Référence : 112.103.00025C (210 bar)

Valve simple KPER

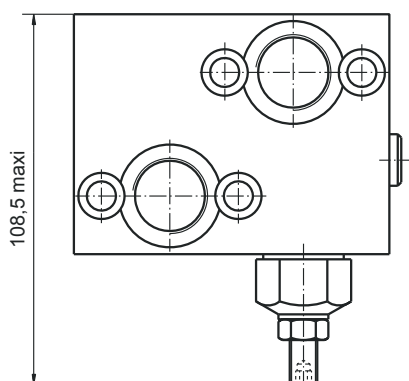

Référence : 112.102.00020B (210 bar)

Valve simple KPES

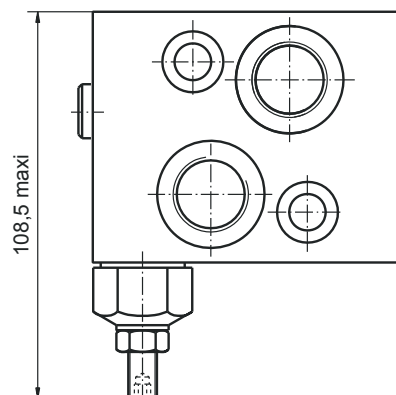

Référence : 112.102.00125 (210 bar)

Filetage orifices P (A, B)	
-	G1/2" 20 mm de profondeur
M	M22x1,5 20 mm de profondeur
A	7/8" - 14 UNF 0-ring 20 mm de profondeur

**Note : Les blocs KPDR et KPER** sont directement montés sur les moteurs MP, MR, et MH avec 4 vis M8x35 - 8.8 DIN 912 ou 5/16-18 UNC, 1,5 long ANSI B 18.3.  
Couple de serrage : 1,8 daNm.

**Les blocs KPDS et KPES** sont directement montés sur les moteurs MS avec 2 vis M10x35 - 8.8 DIN 912 ou 3/8-16 UNC, 1.5 long ANSI B 18.3.  
Couple de serrage : 3,5 daNm.

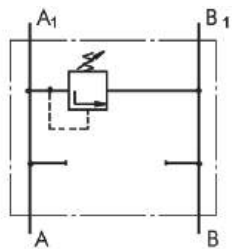

Valve limiteur de pression simple, type KPEAW...

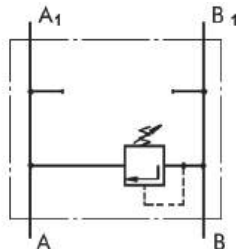

Valve limiteur de pression simple, type KPEBW...

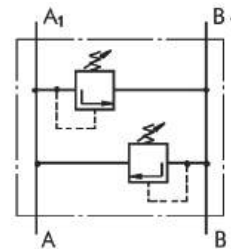

Valve limiteur de pression double, type KPDW...

Type	KPE...W	KPDW
Débit (l/min)	60	
Plage de pression* (bar)	5 - 40 ; 30 - 100 ; 80 - 250	
Poids	1,80	2,90

\* Les réglages de pression sont basés sur un débit de 5 l/min et une viscosité de 32 mm<sup>2</sup>/s à 50°C

### Pressions nominales

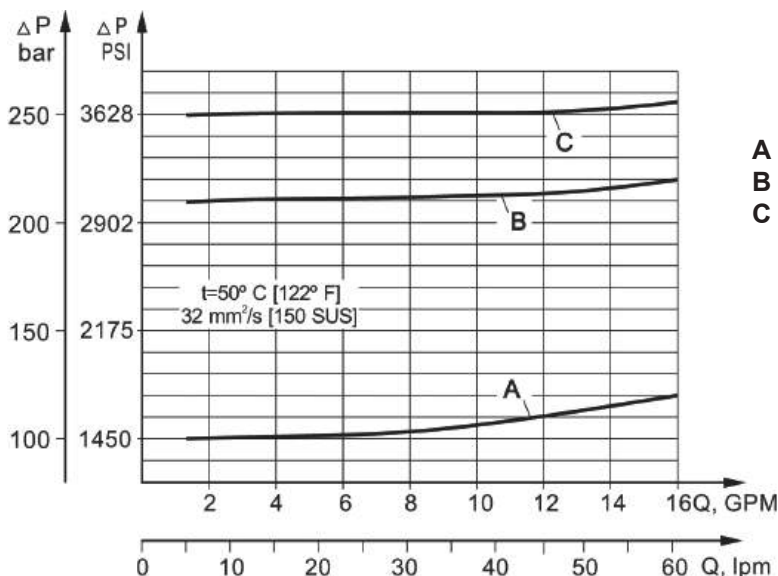

➤ Valve double KPDW...

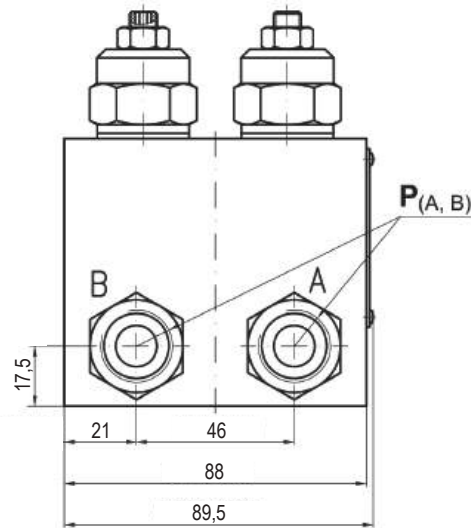
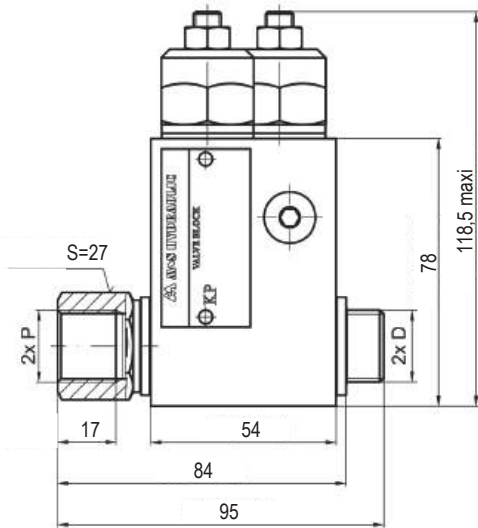

➤ Valve double KPDW...A

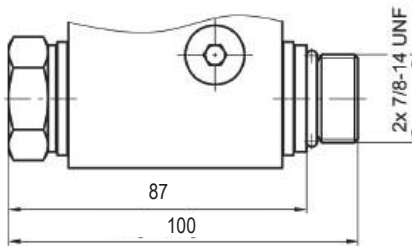

Références : Nous consulter

➤ Valve simple KPEAW...

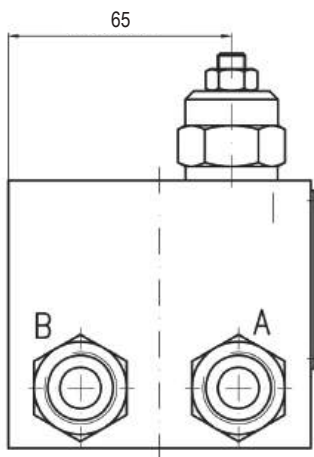

➤ Valve simple KPEBW...

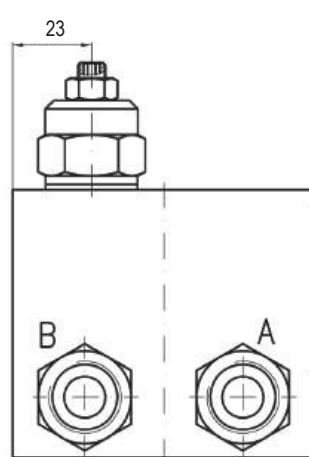

207

	Filetage orifices P (A, B)	Filetage orifice D
-	G1/2" 16 mm de profondeur	G1/2" 12 mm de profondeur
M	M22×1,5 16 mm de profondeur	M22×1,5 12 mm de profondeur
A	7/8" - 14 UNF 0-ring 16 mm de profondeur	7/8" - 14 UNF 0+ring 13 mm de profondeur

**Note :** Les blocs KPDW et KPE...W sont montés sur les moteurs RW et HW avec 2 vis incluses dans le kit valve.  
Couple de serrage : 8 daNm.

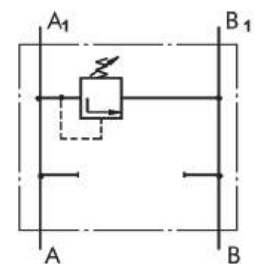

Valve limiteur de pression simple, type KPEAT...

Référence :  
112.103.00135

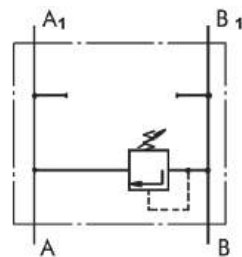

Valve limiteur de pression simple, type KPEBT...

Référence :  
112.103.00130

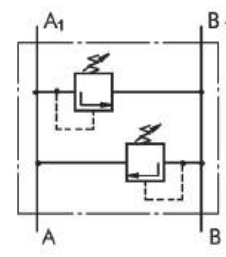

Valve limiteur de pression double, type KPDT...

Référence :  
Nous consulter

Type	KPE...T	KPDT
Débit (l/min)	120	
Plage de pression* (bar)	80 - 210	
Poids	5,10	5,54

\* Les réglages de pression sont basés sur un débit de 5 l/min et une viscosité de 32 mm<sup>2</sup>/s à 50°C

## Pressions nominales

208

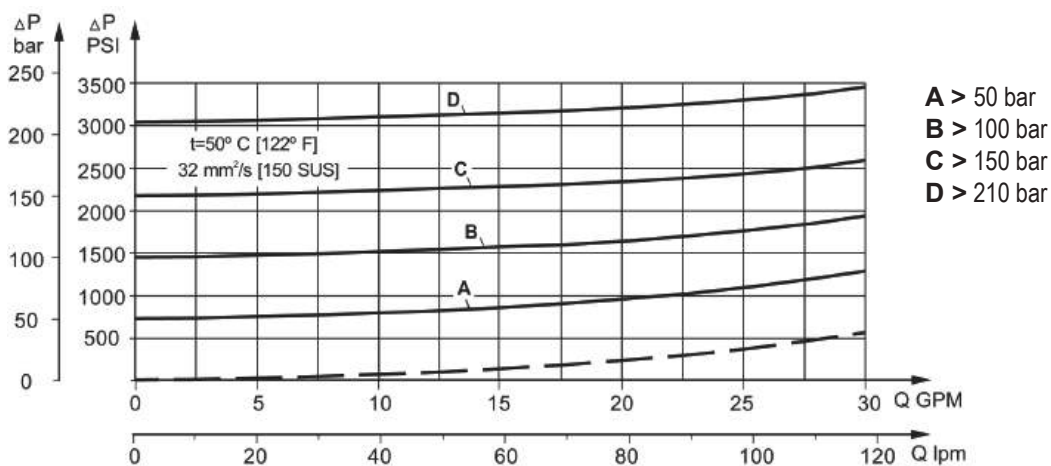



➤ Valve double KPDT...

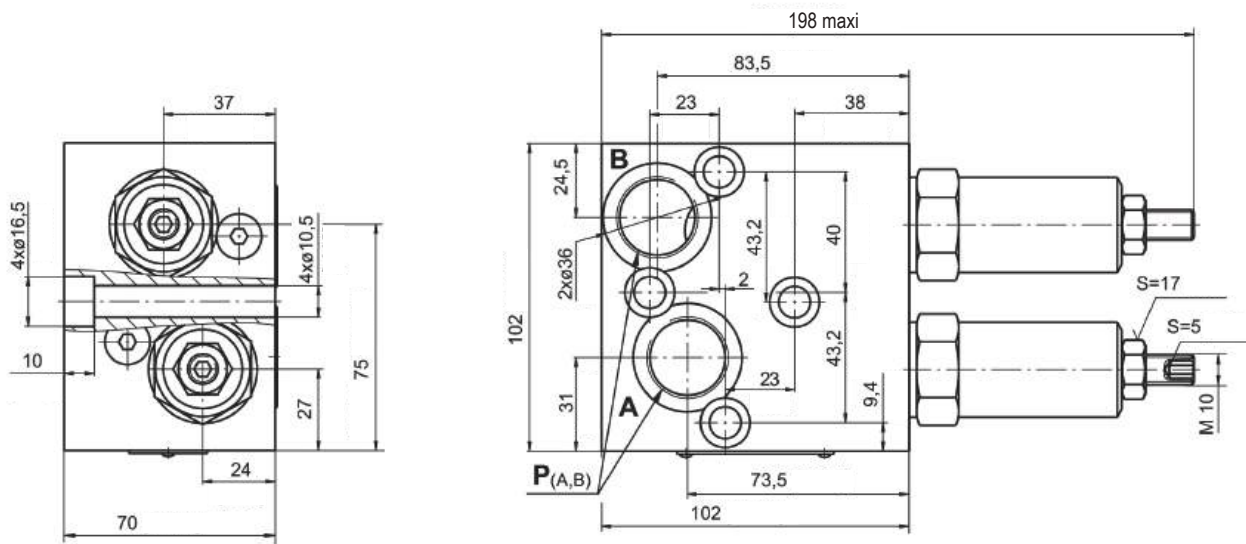

➤ Valve simple KPEAT...

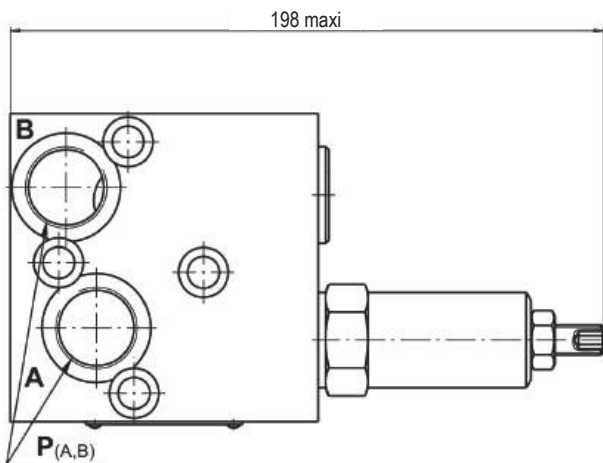

➤ Valve simple KPEBT...

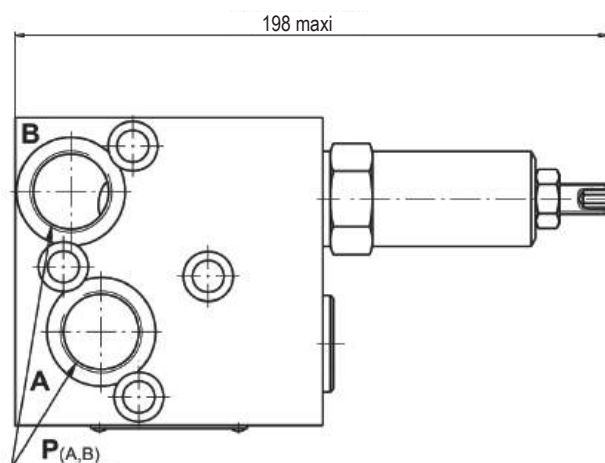

Filetage orifices P (A, B)	
-	G3/4" 20 mm de profondeur
M	M27×2 20 mm de profondeur
A	1"1/16 - 12 UN 0-ring 20 mm de profondeur

**Note :** Les blocs KPDT et KPE...T sont montés sur les moteurs MT avec 4 vis M10×70 - 8.8 DIN 912.  
Couple de serrage : 3,5 daNm.

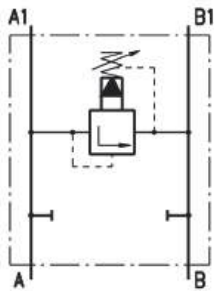

Valve limiteur de pression simple, type KPEAV...

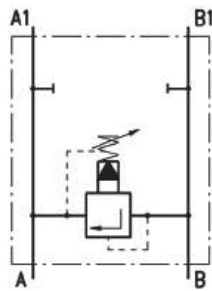

Valve limiteur de pression simple, type KPEBV...

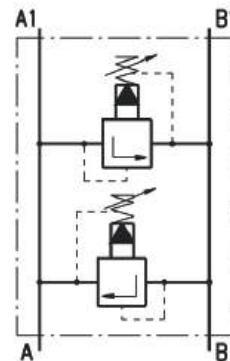

Valve limiteur de pression double, type KPDRV...

Références : **Nous consulter**

Type	KPEAV	KPEBV	KPDRV
Débit (l/min)	200		
Plage de pression* (bar)	10 - 100 ; 20 - 250		
Poids	4,90	7,10	8,00

\* Les réglages de pression sont basés sur un débit de 5 l/min et une viscosité de 32 mm<sup>2</sup>/s à 50°C

### Pressions nominales

210

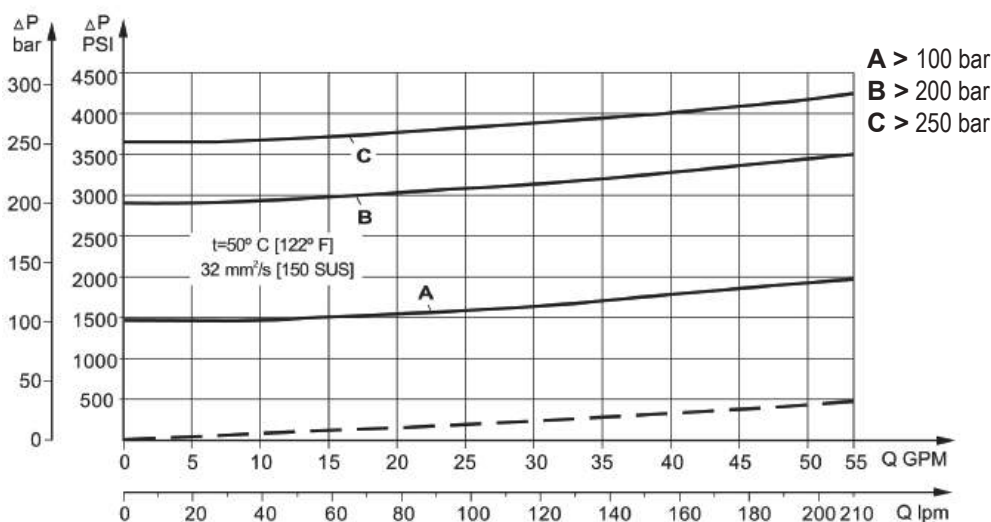

➤ Valve double KPDV...

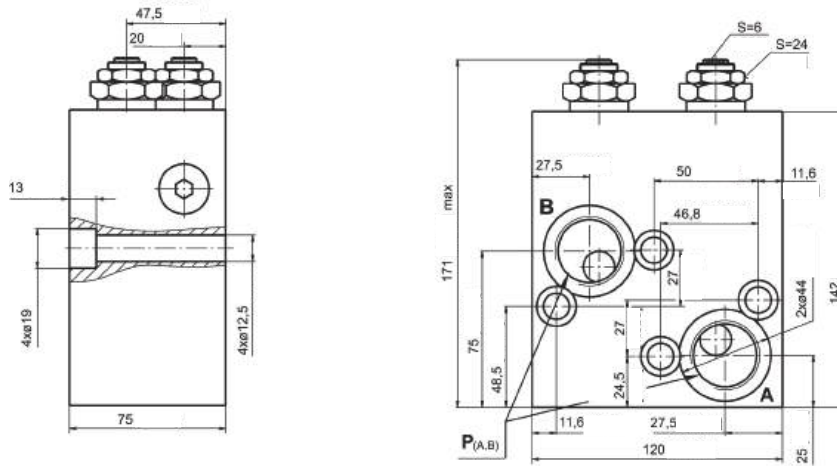

➤ Valve simple KPEAV...

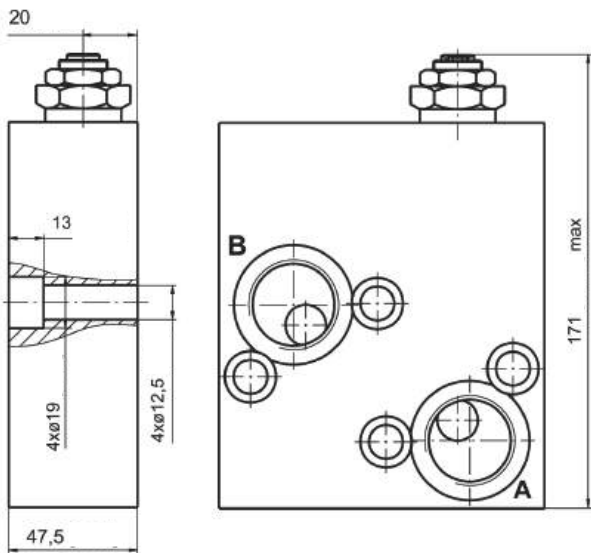

➤ Valve simple KPEBV...

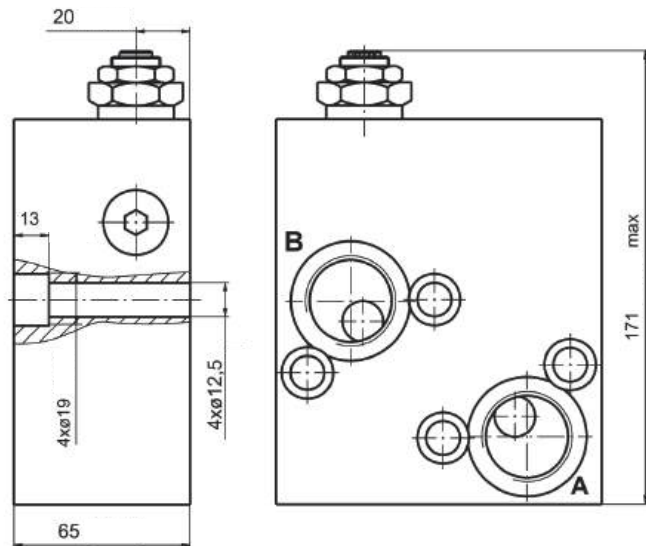

Filetage orifices P (A, B)	
-	G1"-A 20 mm de profondeur
<b>M</b>	M33x2 20 mm de profondeur
<b>A</b>	1"5/16 - 12 UN O-ring 20 mm de profondeur

**Note :** Les blocs KPDV sont montés sur les moteurs MV avec 4 vis M12x75 - 8.8 DIN 912.

**Les blocs KPEAV** sont montés sur les moteurs MV avec 4 vis M12x50 - 8.8 DIN 912.

**Les blocs KPEBV** sont montés sur les moteurs MV avec 4 vis M12x65 - 8.8 DIN 912.  
Couple de serrage : 7,5 daNm.

	1	2	3	4	5	6	7
<b>KPB</b>		-	/	/			

**CAT. 1 Types de moteurs**

R	Bloc valve pour moteurs MP, MR et MH
S	Bloc valve pour moteurs MS
W	Bloc valve moteurs RW et HW
T	Bloc valve pour moteurs MT
V	Bloc valve pour moteurs MV

**CAT. 2 Plage de pression (bar)**

250	70 - 250 norme de 250 bar à 5 l/min
-----	-------------------------------------

**CAT. 3 Rapport de pilotage**

1	4,25:1
---	--------

**CAT. 4 Nombre de valves**

D	2 valves - double
E	1 valve - simple (pour R et S uniquement)
AE	1 valve en ligne A - simple (pour T, V et W uniquement)
BE	1 valve en ligne B - simple (pour T, V et W uniquement)

**CAT. 5 Orifices taraudés**

Néant	Taraudage BSP - ISO 228
M	Taraudage métrique - ISO 262
A	Taraudage en pouce ANSI B1.1 - 1982

**CAT. 6 Option (peinture)\***

Néant	Non peint
P	Peint
PC	Peinture avec protection contre la corrosion

**CAT. 7 Série**

Néant	Spécifié par le constructeur
-------	------------------------------

\* Couleur à la demande du client

## Références de commande valves sélectrice flasquables

	1	2	3	4
<b>KPW</b>				

**CAT. 1 Types de moteurs**

R	Bloc valve pour moteurs MP, MR et MH
S	Bloc valve pour moteurs MS
T	Bloc valve pour moteurs MT
V	Bloc valve pour moteurs MV

**CAT. 2 Orifices taraudés**

Néant	Taraudage BSP - ISO 228
M	Taraudage métrique - ISO 262
A	Taraudage en pouce ANSI B1.1 - 1982

**CAT. 6 Option (peinture)\***

Néant	Non peint
P	Peint
PC	Peinture avec protection contre la corrosion

**CAT. 7 Série**

Néant	Spécifié par le constructeur
-------	------------------------------

\* Couleur à la demande du client

## Références de commande valves limiteur de pression flasquables

	1	2	3	4	5	6
<b>KP</b>			/			

**CAT. 1 Types de moteurs**

R	Bloc valve pour moteurs MP, MR et MH
S	Bloc valve pour moteurs MS
W	Bloc valve moteurs RW et HW
T	Bloc valve pour moteurs MT
V	Bloc valve pour moteurs MV

**CAT. 2 Plage de pression (bar)**

100	30 - 100 ; norme de 100 bar à 5 l/min
210	50 - 210 ; norme de 210 bar à 5 l/min
250	20 - 250 ; norme de 250 bar à 5 l/min
300*	80 - 300 ; norme de 250 bar à 5 l/min

**CAT. 4 Nombre de valves**

D	2 valves - double
E	1 valve - simple (pour R et S uniquement)
EA	1 valve en ligne A - simple (pour T, V et W uniquement)
EB	1 valve en ligne B - simple (pour T, V et W uniquement)

**CAT. 5 Orifices taraudés**

Néant	Taraudage BSP - ISO 228
M	Taraudage métrique - ISO 262
A	Taraudage en pouce ANSI B1.1 - 1982

**CAT. 6 Option (peinture)\***

Néant	Non peint
P	Peint
PC	Peinture avec protection contre la corrosion

**CAT. 7 Série**

Néant	Spécifié par le constructeur
-------	------------------------------

\* Couleur à la demande du client