

VÉRINS HYDRAULIQUES TÉLESCOPIQUES

Articulation supérieure - 5 expansions - série lourde

P maxi de service : 220 bar - Poids total basculable : 16 tonnes à 180 bar

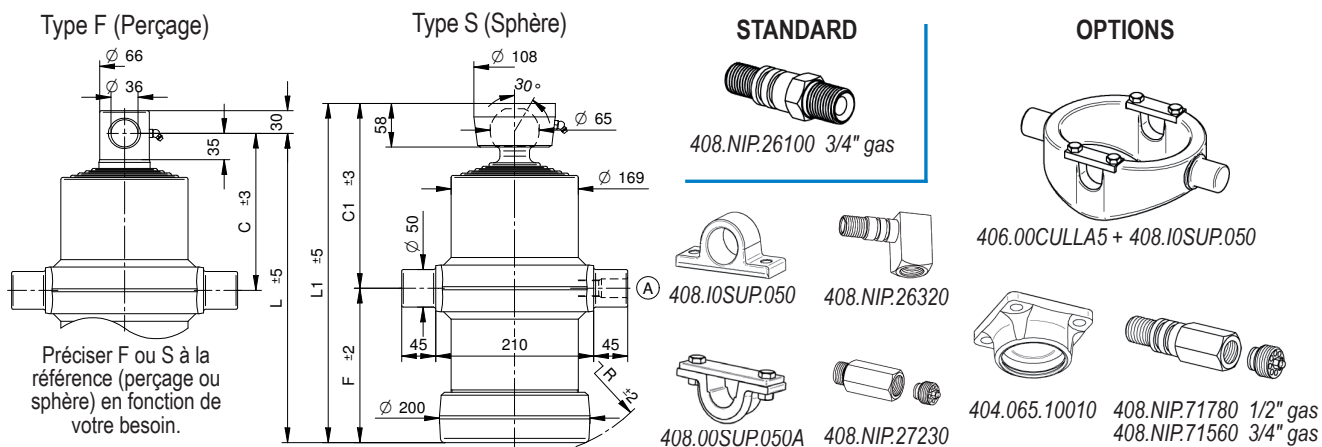

Course	Ø Expansions Tonnage					C	C1	F	L	L1	R	L. expansion	Poids		Volume d'huile	Référence	
	mm	Ø68	Ø88	Ø107	Ø126								Ø145	F		S	Kg
	mm	6,5 t.	10,9 t.	16,1 t.	22,4 t.	29,7 t.	mm					Kg		Litre			
1290	•	•	•	•	•	210	248	204	414	452	230	335	65	67	13,5	406.050.5000	S ou F
1515	•	•	•	•	•	210	248	249	459	497	270	380	71,5	73,5	15,5	406.050.5001	S ou F
1865	•	•	•	•	•	210	248	319	529	567	335	450	81,5	83,5	19	406.050.4050	S ou F
2105	•	•	•	•	•	210	248	369	579	617	385	500	88,5	91	22	406.050.4051	S ou F
2450	•	•	•	•	•	210	248	439	649	687	450	570	98,5	101	25,5	406.050.5002	S ou F
2980	•	•	•	•	•	210	248	569	779	817	580	700	118	120	32	406.050.5015	S ou F

P maxi de service : 220 bar - Poids total basculable : 22 tonnes à 180 bar

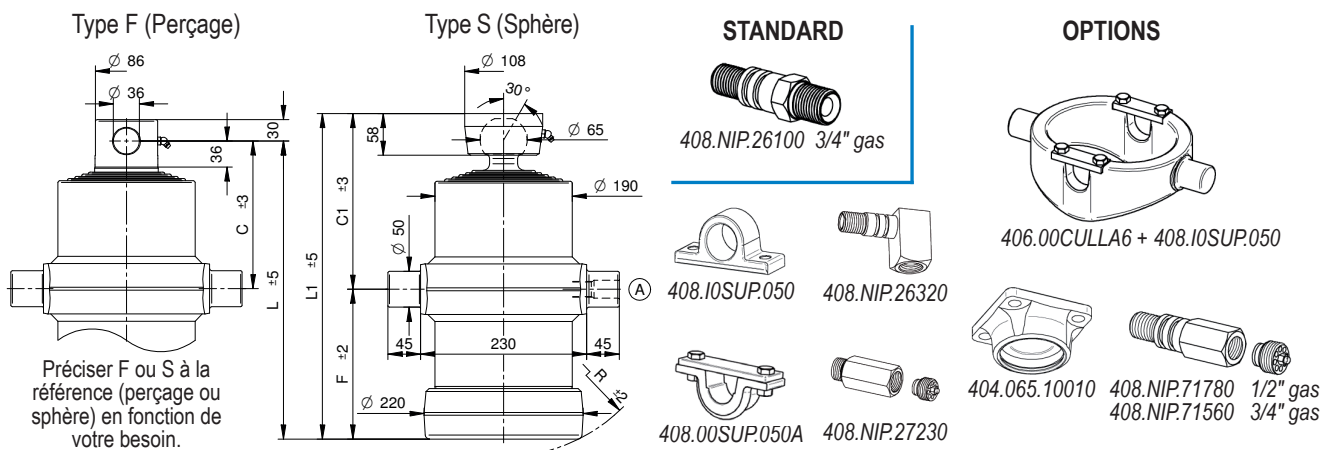

Course	Ø Expansions Tonnage					C	C1	F	L	L1	R	L. expansion	Poids		Volume d'huile	Référence	
	mm	Ø88	Ø107	Ø126	Ø145								Ø165	F		S	Kg
	mm	10,9 t.	16,1 t.	22,4 t.	29,7 t.	38,4 t.	mm					Kg		Litre			
1270	•	•	•	•	•	207	246	207	414	453	235	335	75,5	77	17	406.050.5005	S ou F
1495	•	•	•	•	•	207	246	252	459	498	275	380	82,5	84	20,5	406.050.5006	S ou F
1845	•	•	•	•	•	207	246	322	529	568	340	450	93,5	94,5	25	406.050.5007	S ou F
2065	•	•	•	•	•	207	246	372	579	618	390	500	102	103	29	406.050.4052	S ou F
2410	•	•	•	•	•	205	246	443	648	688	460	570	112,1	114	32,8	406.050.4053	S ou F
2735	•	•	•	•	•	207	246	522	729	768	530	650	126	127	39	406.050.5012	S ou F
2985	•	•	•	•	•	207	246	572	779	818	580	700	133	134	43	406.050.5011	S ou F
3465	•	•	•	•	•	207	246	672	879	918	680	800	149	150	50	406.050.5010	S ou F