

VÉRINS HYDRAULIQUES TÉLESCOPIQUES

Articulation supérieure - 7 expansions - série légère

P maxi de service : 200 bar - Poids total basculable : 14 tonnes à 180 bar

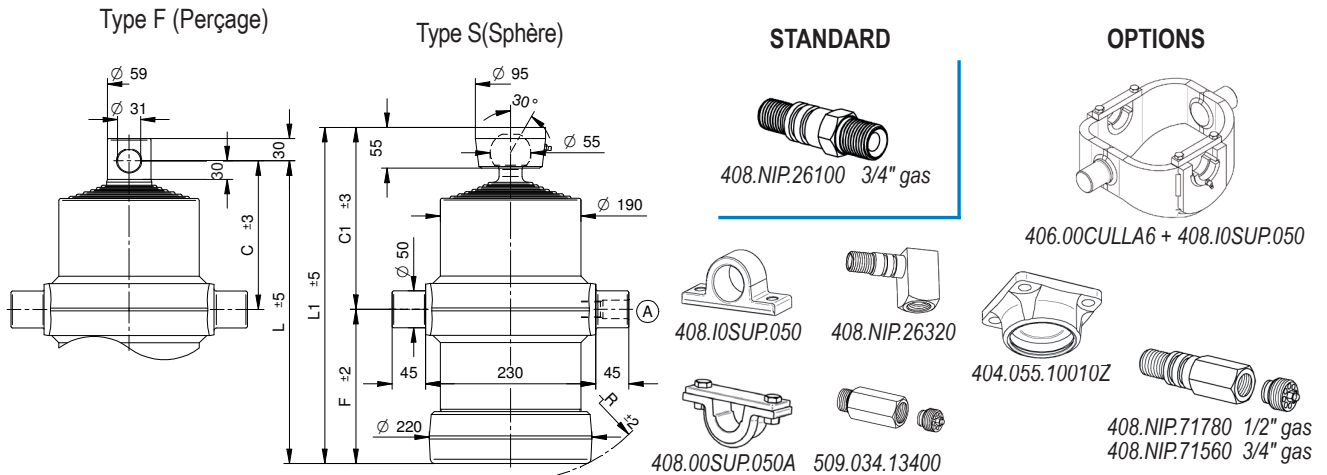

Course	Ø Expansions Tonnage							C	C1	F	L	L1	R	L. expansion	Poids		Volume d'huile	Référence
	Ø61 5,2 t.	Ø76 8,1 t.	Ø91 11,7 t.	Ø107 16,1 t.	Ø126 22,4 t.	Ø145 29,7 t.	Ø165 38,4 t.								F	S		
mm								mm							Kg		Litre	S (sphère) F (perçage)
1135	•	•	•	•	•	•	•	192	236	122	314	358	160	240	62	64	12,5	405.070.7015 S ou F
1345	•	•	•	•	•	•	•	202	246	142	344	388	182	270	67,5	69,5	15	405.070.7016 S ou F
1680	•	•	•	•	•	•	•	202	246	192	394	438	225	320	76,5	78,5	19	405.070.7017 S ou F
1790	•	•	•	•	•	•	•	202	246	207	409	453	238	335	79	81	20	405.070.7018 S ou F
2030	•	•	•	•	•	•	•	202	246	242	444	488	270	370	85,5	87,5	23	405.070.7019 S ou F
2600	•	•	•	•	•	•	•	202	246	322	524	568	345	450	99	101	29	405.070.7020 S ou F
2920	•	•	•	•	•	•	•	202	246	372	574	618	390	500	108	110	33	405.070.7021 S ou F
3410	•	•	•	•	•	•	•	202	246	442	644	688	458	570	120	122	39	405.070.7022 S ou F