

BVR

Caractéristiques techniques

Utilisation avec moteurs gamme MP ou MR
Débit maxi en "P" : 90 l/min
Débit maxi en "A" : 70 l/min
Pression Maxi : 250 bar
O-ring : 23,6x2,65
Implantations en 1/2" Gaz DIN 3852
Existe en 7/8-14 UNF
Matière : Acier (existe en Aluminium)

Référence : **112.120.11205**

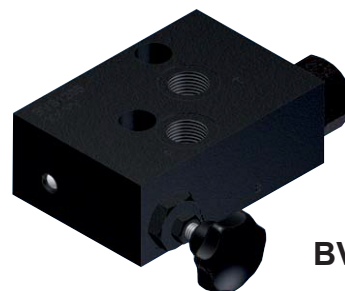
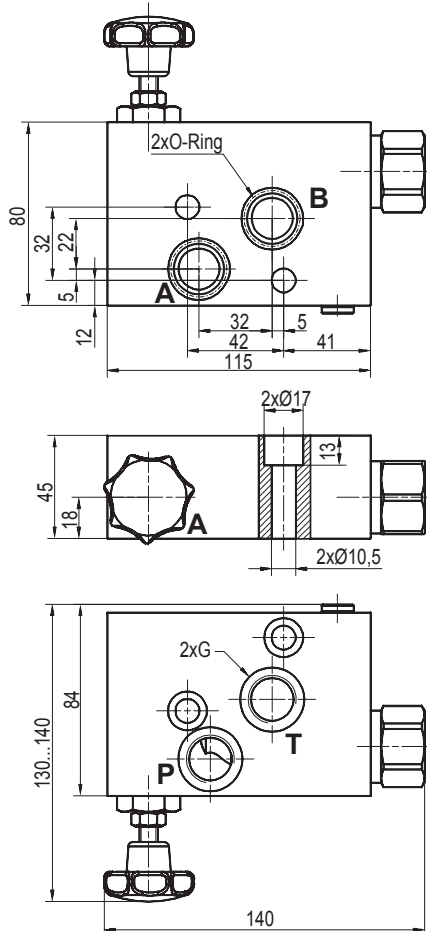
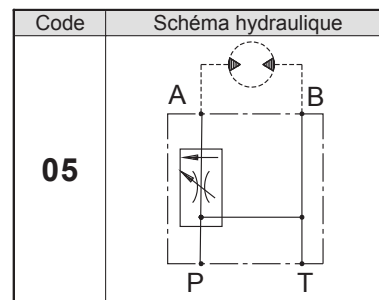

BVS

Caractéristiques techniques

Utilisation avec moteurs gamme MS
Débit maxi en "P" : 90 l/min
Débit maxi en "A" : 70 l/min
Pression Maxi : 250 bar
O-ring : 23,6x2,65
Implantations en 1/2" Gaz DIN 3852
Existe en 7/8-14 UNF
Matière : Acier (existe en Aluminium et en Laiton)

Référence : **112.120.41205**