

Limiteur de débit double + limiteur de pression double pour MP et MR - **BVR .. 04/..**

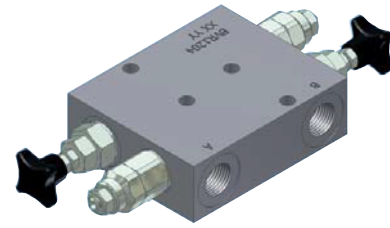

**Caractéristiques techniques**

Utilisation avec moteurs gamme MP ou MR  
 Débit nominal : 50 l/min  
 Pression Maxi : 250 bar  
 O-ring : 23,6x2,65  
 Implantations en 1/2" Gaz DIN 3852

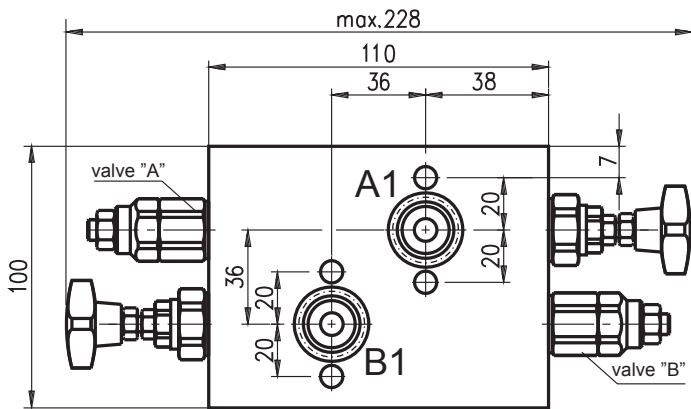
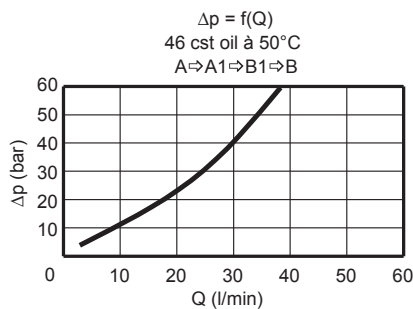
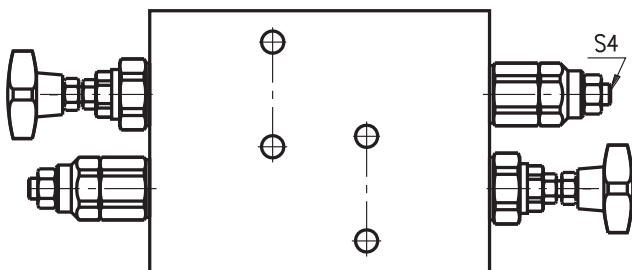
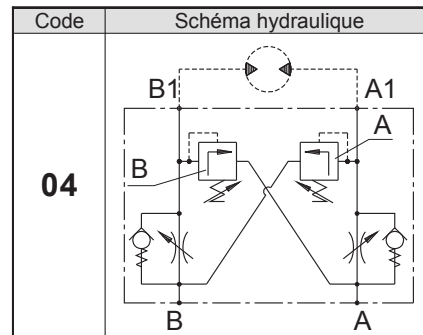
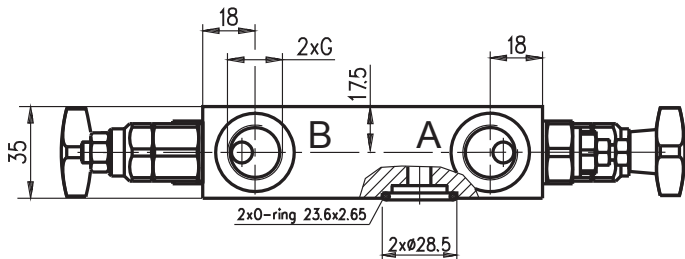

Code	Réglage
<b>A</b>	Vis 6 pans creux et contre-écrou
<b>B</b>	Molette et contre-écrou
<b>C</b>	Écrou scellé

Plages de réglage			
Référence	Code	Réglage standard	Plage de réglage
		bar	bar
Nous consulter	10	80	10...100
112.120.11204	25	180	30...250