

➤ Valve simple KPBR-250/1/E...

Référence 112.120.20020

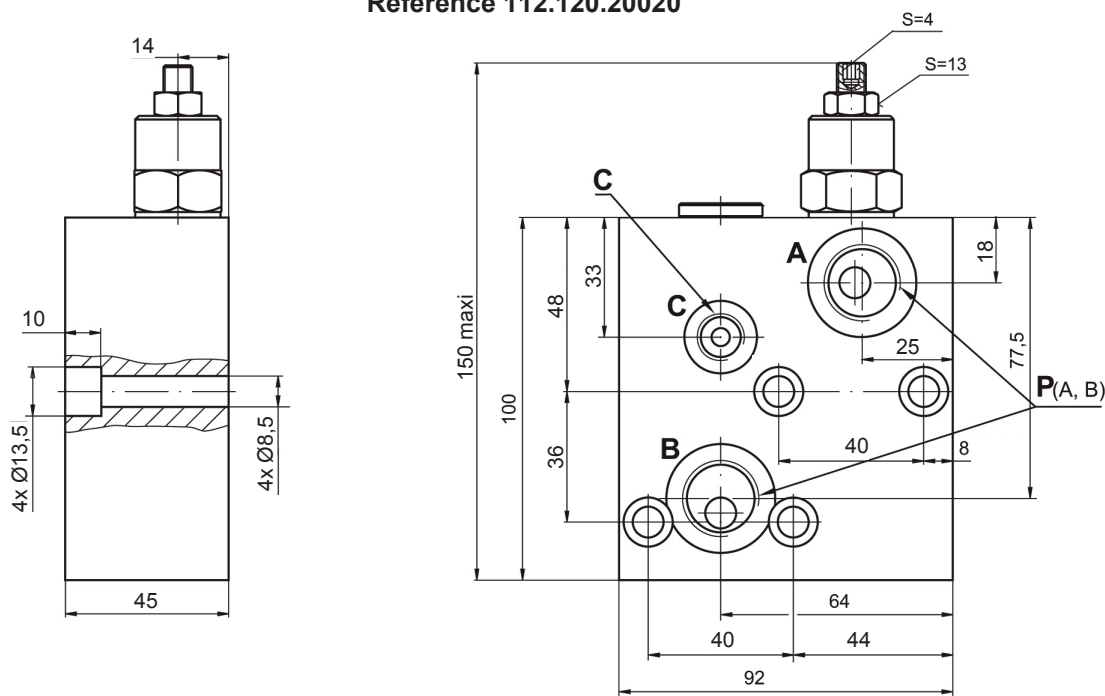

➤ Valve double KPBR-250/1/D...

Référence 112.120.11107

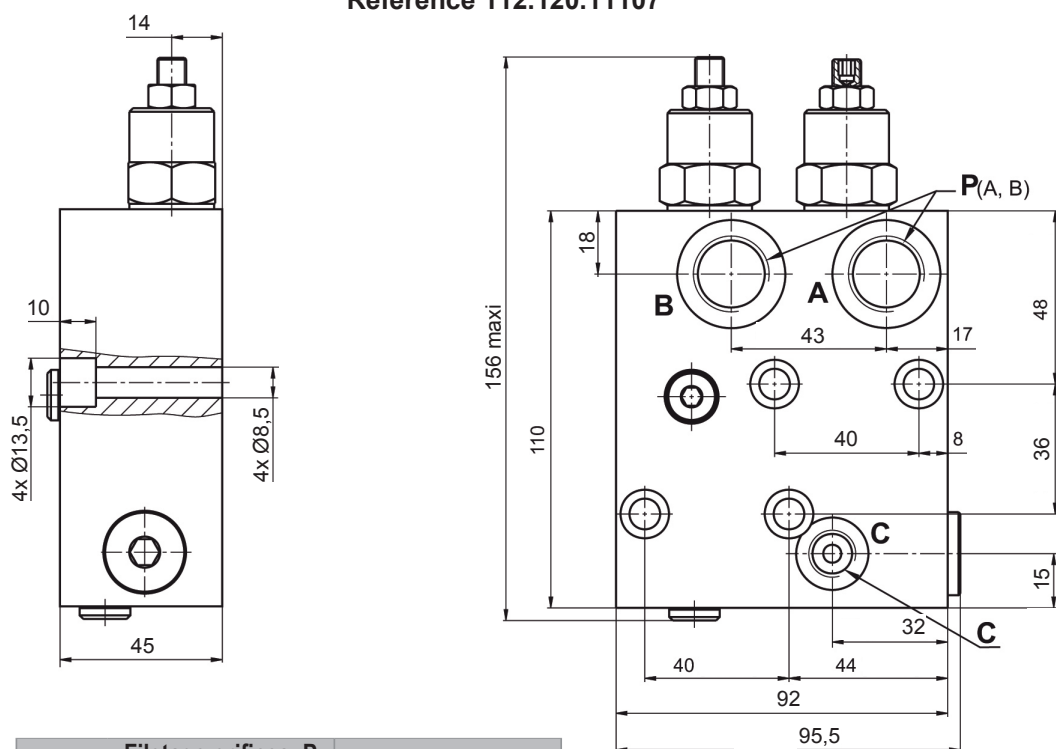

	Filetage orifices P (A, B)	Filetage orifice C
-	G1/2" 16 mm de profondeur	G1/4" 12 mm de profondeur
M	M22x1,5 16 mm de profondeur	M14x1,5 12 mm de profondeur
A	7/8" - 14 UNF 0-ring 16 mm de profondeur	7/16" - 20 UNF 0-ring 16 mm de profondeur

Note : Les blocs KPBR sont directement montés sur les moteurs MP, MR et MH avec 4 vis M8x45 - 8.8 DIN 912 ou 5/16-18 UNC, 1.75 long ANSI B18.3.
Couple de serrage : 1,8 daNm.